

## SZCZEGÓŁOWA SPECYFIKACJA TECHNICZNA SST

### SZCZEGÓŁOWA SPECYFIKACJA TECHNICZNA SST – ROBOTY TYNKARSKIE CPV 45410000 -4

#### 1. Wstęp.

##### 1.1. Przedmiot SST

Przedmiotem niniejszej szczegółowej specyfikacji technicznej są wymagania dotyczące wykonania i odbioru tynków zewnętrznych i wewnętrznych.

##### 1.2. Zakres stosowania SST

Szczegółowa specyfikacja techniczna jest stosowana jako dokument przetargowy i kontraktowy przy zlecaniu i realizacji robót wymienionych w pkt.1.1.

##### 1.3. Zakres robót objętych SST

– Roboty, których dotyczy specyfikacja, obejmują wszystkie czynności umożliwiające i mające na celu wykonanie tynków zewnętrznych i wewnętrznych obiektu.

- tynki wewnętrzne - cementowo – wapienne lub gipsowe na ścianach niepokrytych glazurą wykonane maszynowo
- Tynk zewnętrzny - cienkowarstwowy silikonowy barwiony w masie, faktura "kamyczkowa" ziarno 1,5mm,

Kolorystyka:

- Godnie z projektem.

##### 4. Określenia podstawowe

Określenia podane w niniejszej SST są zgodne z obowiązującymi odpowiednimi normami.

##### 1.5. Ogólne wymagania dotyczące robót.

Wykonawca robót jest odpowiedzialny za jakość ich wykonania oraz za zgodność z dokumentacją projektową i SST

#### 2. Materiały.

##### 2.1. Woda (PN-EN 1008:2004)

Do przygotowania zapraw stosować można każdą wodę zdatną do picia, oraz wodę z rzeki lub jeziora. Niedozwolone jest użycie wód ściekowych, kanalizacyjnych bagiennych oraz wód zawierających tłuszcze organiczne, oleje i muł.

##### 2.2. Piasek (PN-EN 13139:2003)

2.2.1. Piasek powinien spełniać wymagania obowiązującej normy przedmiotowe, a w szczególności:

– nie zawierać domieszek organicznych,

– mieć frakcje różnych wymiarów, a mianowicie: piasek drobnoziarnisty 0,25-0,5 mm, piasek średnioziarnisty 0,5-1,0 mm, piasek gruboziarnisty 1,0-2,0mm.

2.2.2. Do spodnich warstw tynku należy stosować piasek gruboziarnisty, do warstw wierzchnich – średnioziarnisty.

2.2.3. Do gładzi piasek powinien być drobnoziarnisty i przechodzić całkowicie przez sito o prześwicie 0,5mm.

2.3. Zaprawy budowlane cementowo-wapienne Marka i skład zaprawy powinny być zgodne z wymaganiami normy państwowej. Przygotowanie zapraw do robót murowych powinno być wykonywane mechanicznie. Zaprawę należy przygotować w takiej ilości, aby mogła być wbudowana możliwie wcześnie po jej przygotowaniu tj. ok. 3 godzin. Do zapraw tynkarskich należy stosować piasek rzeczny lub kopalniany. Do zapraw cementowo-wapiennych należy stosować cement portlandzki z dodatkiem żużla lub popiołów lotnych 25 i 35 oraz cement hutniczy 25 pod warunkiem, że temperatura otoczenia w ciągu 7 dni od chwili zużycia zaprawy nie będzie niższa niż +5°C. Do zapraw cementowo-wapiennych należy stosować wapno sucho gaszone lub gaszone w postaci ciasta wapiennego otrzymanego z wapna niegaszonego, które powinno tworzyć jednolitą i jednorodną masę, bez grudek niegaszonego wapna i zanieczyszczeń obcych. Skład objętościowy zapraw należy dobierać doświadczalnie, w zależności od wymaganej marki zaprawy oraz rodzaju cementu i wapna.

Wyprawa elewacyjna cienkowarstwowy mineralny na bazie cementu, do malowania i aplikacji maszynowej, faktura "kamyczkowa" ziarno 1,0mm, malowany elewacyjną farbą silikatową, kolor jasno beżowy. Stanowi dekoracyjne i ochronne wykończenie powierzchni elewacji. Tworzy lekką i wytrzymałą wyprawę tynkarską – jest idealnym wykończeniem systemów izolacji cieplnej. Zalecany jest na elewacje budynków dla których powinna być zachowana wysoka paroprzepuszczalność.

##### Główne właściwości

- wzmocniony polimerami
- odporny na mikropęknięcia
- paroprzepuszczalny
- hydrofobowy

##### Główne parametry

Tynk cienkowarstwowy silikonowy barwiony w masie, faktura "kamyczkowa" ziarno 1,0mm.

#### 3. Sprzęt

Roboty wykonać maszynowo.

#### 4. Transport

Materiały i elementy mogą być przewożone dowolnymi środkami transportu. Podczas transportu materiały i elementy konstrukcji powinny być zabezpieczone przed uszkodzeniami lub utratą stateczności.

#### 5. Wykonanie robót

##### 5.1. Ogólne zasady wykonywania tynków

a) Przed przystąpieniem do wykonywania robót tynkowych powinny być zakończone wszystkie roboty stanu surowego, roboty instalacyjne podtynkowe, zamurwane przebiecia i bruzdy, osadzone ościeżnice drzwiowe i okienne.

b) Zaleca się przystąpienie do wykonywania tynków po okresie osiadania i skurczów murów tj. po upływie 4-6 miesięcy po zakończeniu stanu surowego.

c) Tynki należy wykonywać w temperaturze nie niższej niż +5°C pod warunkiem, że w ciągu doby nie nastąpi spadek poniżej 0°C. W niższych temperaturach można wykonywać tynki jedynie przy zastosowaniu odpowiednich środków zabezpieczających, zgodnie z „Wytłaczonymi wykonywania robót budowlano-montażowych w okresie obniżonych temperatur”.

d) Zaleca się chronić świeżo wykonane tynki zewnętrzne w ciągu pierwszych dwóch dni przed nasłonecznieniem dłuższym niż dwie godziny dziennie. W okresie wysokich temperatur świeżo wykonane tynki powinny być w czasie wiązania i twardnienia, tj. w ciągu 1 tygodnia, zwilżane wodą.

## 5.2. Przygotowanie podłoża

### 5.2.1. Spoiny w murach ceglanych.

W ścianach przewidzianych do tynkowania nie należy wypełniać zaprawą spoin przy zewnętrznych licach na głębokości 5-10mm. Bezpośrednio przed tynkowaniem podłoże należy oczyścić z kurzu szczotkami oraz usunąć plamy z rdzy i substancji tłustych. Plamy z substancji tłustych można usunąć przez zmycie 10% roztworem szarego mydła lub przez wypalenie lampą benzynową. Nadmiernie suchą powierzchnię podłoża należy zwilżyć wodą.

### 5.3. Wykonywania tynków trójwarstwowych

5.3.1. Tynk trójwarstwowy powinien być wykonany z obrzutki, narzutu i gładzi. Narzut tynków wewnętrznych należy wykonać według pasów i listew kierunkowych.

5.3.2. Gładź należy nanosić po związaniu warstwy narzutu, lecz przed jej stwardnieniem. Podczas zacierania warstwa gładzi powinna być mocno dociskana do warstwy narzutu. Należy stosować zaprawy cementowo-wapienne – w tynkach nie narażonych na zawilgocenie o stosunku 1:1:4, – w tynkach narażonych na zawilgocenie oraz w tynkach zewnętrznych o stosunku 1:1:2.

## 5. Kryteria oceny jakości i odbioru

sprawdzenie odbiorów międzyoperacyjnych podłoża i materiałów, sprawdzenie dokładności spoin wg normy PN-72/B-06190.

## 6. Kontrola jakości

### Zaprawy

W przypadku gdy zaprawa wytwarzana jest na placu budowy, należy kontrolować jej markę i konsystencję w sposób podany w obowiązującej normie. Wyniki odbiorów materiałów i wyrobów powinny być każdorazowo wpisywane do dziennika budowy.

### 7. Obmiar robót

Jednostką obmiarową robót jest m<sup>2</sup>. Ilość robót określa się na podstawie projektu z uwzględnieniem zmian sprawdzonych w naturze.

### 8. Odbiór robót

#### 8.1. Odbiór podłoża

Odbiór podłoża należy przeprowadzić bezpośrednio przed przystąpieniem do robót tynkowych. Podłoże powinno być przygotowane zgodnie z wymaganiami w pkt. 5.2.1. Jeżeli odbiór podłoża odbywa się po dłuższym czasie od jego wykonania, należy podłoże oczyścić i zmyć wodą.

#### 8.2. Odbiór tynków

8.2.1. Ukształtowanie powierzchni, krawędzie przecięcia powierzchni oraz kąty dwuścienne powinny być zgodne z dokumentacją techniczną.

8.2.2. Dopuszczalne odchylenia powierzchni tynku kat. III od płaszczyzny i odchylenie krawędzi od linii prostej – nie większe niż 3 mm i w liczbie nie większej niż 3 na całej długości łaty kontrolnej 2 m.

Odchylenie powierzchni i krawędzi od kierunku:

– pionowego – nie większe niż 2 mm na 1 m i ogółem nie więcej niż 4mm w pomieszczeniu,

– poziomego – nie większe niż 3 mm na 1 m i ogółem nie więcej niż 6 mm na całej powierzchni między przegrodami pionowymi (ściany, belki itp.).

8.2.3. Niedopuszczalne są następujące wady:

– wykwyty w postaci nalotu wykrystalizowanych na powierzchni tynków roztworów soli przenikających z podłoża, piłśni itp.,

– trwałe ślady zacieków na powierzchni, odstawanie, odparzenia i pęcherze wskutek niedostatecznej przyczepności tynku do podłoża.

### 9. Podstawa płatności

Placi się za ustaloną ilość m<sup>2</sup> powierzchni ściany wg ceny jednostkowej, która obejmuje:

- przygotowanie zaprawy,
- dostarczenie materiałów i sprzętu,
- ustawienie i rozbiórkę rusztowań,
- umocowanie i zdjęcie listew tynkarskich,
- osiatkowanie bruzd,
- obsadzenie kraterki wentylacyjnych i innych drobnych elementów,
- reperacje tynków po dziurach i hakach,
- oczyszczenie miejsca pracy z resztek materiałów.

### 10. Przepisy związane

PN-85/B-04500 Zaprawy budowlane. Badania cech fizycznych i wytrzymałościowych.

PN-70/B-10100 Roboty tynkowe. Tynki zwykłe. Wymagania i badania przy odbiorze.

PN-EN 1008:2004 Woda zarobowa do betonu. Specyfikacja. Pobieranie próbek.

PN-EN 459-1:2003 Wapno budowlane.

PN-EN 13139:2003 Kruszywa do zaprawy.

## SZCZEGÓŁOWA SPECYFIKACJA TECHNICZNA SST – POSADZKI I PODŁOGI CPV 45432100-5

### 1. Wstęp

#### 1.1. Przedmiot SST

Przedmiotem niniejszej szczegółowej specyfikacji technicznej są wymagania dotyczące wykonania i odbioru podłóg i posadzek.

#### 1.2. Zakres stosowania SST

Szczegółowa specyfikacja techniczna jest stosowana jako dokument przetargowy i kontraktowy przy zlecaniu i realizacji robót wymienionych w pkt. 1.1.

#### 1.3. Zakres robót objętych SST

Roboty, których dotyczy specyfikacja, obejmują wszystkie czynności umożliwiające i mające na celu wykonanie podłóg i posadzek w obiekcie przetargowym.

#### 1.4. Określenia podstawowe

Określenia podane w niniejszej SST są zgodne z obowiązującymi odpowiednimi normami.

#### 1.5. Ogólne wymagania dotyczące robót

Wykonawca robót jest odpowiedzialny za jakość ich wykonania oraz za zgodność z dokumentacją projektową i SST

### 2. Materiały

#### 2.1. Woda (PN-EN 1008:2004)

Do przygotowania zapraw stosować można każdą wodę zdatną do picia, z rzeki lub jeziora. Niedozwolone jest użycie wód ściekowych, kanalizacyjnych bagiennych oraz wód zawierających tłuszcze organiczne, oleje i muł.

## 2.2. Piasek (PN-EN 13139:2003)

2.2.1. Piasek powinien spełniać wymagania obowiązującej normy przedmiotowe, a w szczególności:

- nie zawierać domieszek organicznych,
- mieć frakcje różnych wymiarów, a mianowicie: piasek drobnoziarnisty 0,25-0,5 mm, piasek średnioziarnisty 0,5-1,0 mm, piasek gruboziarnisty 1,0-2,0 mm.

2.3. Cement wg normy PN-EN 191-1:2002 (patrz SST B.04.02.00)

## 2.4. Podłoga na gruncie

- Wylewka cementowa zbrojona przeciwskurczowo: siatka lub zbrojenie rozproszone gr. 8cm lub podkład betonowy zbrojony siatką gr. 15cm
- Styropian ESP100-038  $\lambda=0,038[W/m*K]$  gr. 10cm
- Chudy beton gr. 10cm
- Podsypka piaskowa ubijana na mokro gr. 10cm i 30cm

## 2.5. Posadzki właściwe

Jastrych cementowy pływający grubość na izolacji akustycznej ze styropianu, zbrojony siatką stalową o oczkach 10×10 z prętów o średnicy 4mm. (siatka powinna opierać się na listwach lub podkładkach dystansowych i być umieszczona w połowie grubości podkładu) lub z dodatkiem włókien polipropylenowych (lub stalowych). Wykonać dylatacje obwodowe przy elementach pionowych (ściany, słupy) oraz pośrednie co 2-4 metry powinny znajdować się szczeliny dylatacyjne. Rozstawić profile dylatacyjne z PVC. Profile dylatacyjne powinny dokładnie pasować do szerokości szalunku, a ich wysokość musi wynosić tyle co grubość betonu. Pola powierzchni wyznaczone przez profile dylatacyjne mogą wynosić maksymalnie 20m<sup>2</sup>.

Właściwości płytek podłogowych terakotowych:

- gres na kleju wodoodpornym, montowane na fugę ściłą, wys. cokołu 10cm.
- nasiąkliwość po wypaleniu nie mniej niż 2,5%
- wytrzymałość na zginanie nie mniejsza niż 25,0MPa
- ścieralność nie więcej niż 1,5 mm
- kwasoodporność nie mniej niż 98%
- grubość min. 1,3cm
- antypoślizgowość min. R12
- klasa ścieralności PEI V

Płytki ceramiczne wymagania:

- nasiąkliwość po wypaleniu 10-24%
- wytrzymałość na zginanie nie mniejsza niż 10,0 MPa
- odporność szkliva na pęknięcia włoskowate nie mniej niż 160°C
- płytki formowane metodą prasowania na sucho, szkliwione, odporne na płamienie np. krwią, działanie środków chemicznych wg testu na płamienie PN-EN 122 – klasy 1
- antypoślizgowość R12

Zestawienia materiałowe wykończenia posadzek w projekcie wykonawczym aranżacji wnętrz. W przypadku łączenia dwóch rodzajów wykończenia podłogi lub dwóch układów gresu stosować listwy aluminiowe o niskim prostym profilu. Podłoże w pomieszczeniach trwałe, twarde, łatwo zmywalne, lecz nie śliskie. Należy zachować jeden poziom posadzek we wszystkich pomieszczeniach – niedopuszczalne są progi w drzwiach.

## c) Materiały pomocnicze

Do mocowania płytek można stosować zaprawy cementowe marki 5MPa lub 8MPa, albo klej. Do wypełnienia spoin stosować zaprawy wg. PN-75/B-10121:

- zaprawę z cementu portlandzkiego 35 – białego i mączki wapiennej
- zaprawę z cementu 25, kredy malarskiej i mączki wapiennej z dodatkiem sproszkowanej kazeiny.

## d) Pakowanie

Płytki pakowane w pudła tekturowe zawierające ok. 1 m<sup>2</sup> płytek. Na opakowaniu umieszcza się:

- nazwę i adres Producenta, nazwę wyrobu, liczbę sztuk w opakowaniu, znak kontroli jakości, znaki ostrzegawcze dotyczące wyrobów łatwo tłukących się oraz napis „Wyrób dopuszczony do stosowania w budownictwie Świadectwem ITB nr...”.

## e) Transport

Płytki przewozić w opakowaniach krytymi środkami transportu. Podłogę wyłożyć materiałem wyściółkowym grubości ok. 5cm.

Opakowania układać ściśle obok siebie. Na środkach transportu umieścić nalepki ostrzegawcze dotyczące wyrobów łatwo tłukących.

## f) Składowanie

Płytki składować w pomieszczeniach zamkniętych w oryginalnych opakowaniach. Wysokość składowania do 1,8 m.

## 3. Sprzęt

Roboty można wykonać przy użyciu dowolnego sprzętu.

## 4. Transport

Materiały i elementy mogą być przewożone dowolnymi środkami transportu. Podczas transportu materiały i elementy konstrukcji powinny być zabezpieczone przed uszkodzeniami lub utratą stateczności.

## 5. Wykonanie robót

### 5.1. Warstwy wyrównawcze pod posadzki

Warstwa wyrównawcza, wykonana z zaprawy cementowej marki 8MPa, z oczyszczeniem zagruntowaniem podłoża mlekiem wapienno-cementowym, ułożeniem zaprawy, z zatarciem powierzchni na gładko oraz wykonaniem i wypełnieniem masą asfaltową szczelin dylatacyjnych. Wymagania podstawowe.

- Podkład cementowy powinien być wykonany zgodnie z projektem, który określa wymaganą wytrzymałość i grubość podkładu oraz rozstaw szczelin dylatacyjnych.

- Wytrzymałość podkładu cementowego badana wg PN-85/B-04500 nie powinna być mniejsza niż: na ściskanie – 12MPa, na zginanie – 3MPa.
- Podłoże, na którym wykonuje się podkład z warstwy wyrównawczej powinno być wolne od kurzu i zanieczyszczeń oraz nasycone wodą.
- Podkład cementowy powinien być oddzielony od pionowych stałych elementów budynku paskiem papy.
- W podkładzie powinny być wykonane szczeliny dylatacyjne.
- Temperatura powietrza przy wykonywaniu podkładów cementowych oraz w ciągu co najmniej 3 dni nie powinna być niższa niż 5°C.
- Zaprawę cementową należy przygotowywać mechanicznie. Zaprawa powinna mieć konsystencję gęstą – 5–7 cm zanurzenia stożka pomiarowego.
- Ilość spoiwa w podkładach cementowych powinna być ograniczona do ilości niezbędnej, ilość cementu nie powinna być większa niż 400 kg/m<sup>3</sup>.
- Zaprawę cementową należy układać niezwłocznie po przygotowaniu między listwami kierunkowymi o wysokości równej grubości podkładu z zastosowaniem ręcznego lub mechanicznego zagęszczenia z równoczesnym wyrównaniem i zatarciem.
- Podkład powinien mieć powierzchnię równą, stanowiącą płaszczyznę lub pochyloną, zgodnie z ustalonym spadkiem. Powierzchnia podkładu sprawdzana dwumetrową łatą przykładaną w dowolnym miejscu, nie powinna wykazywać większych prześwitów większych niż 5mm. Odchylenie powierzchni podkładu od płaszczyzny (poziomej lub pochylej) nie powinny przekraczać 2 mm/m i 5 mm na całej długości lub szerokości pomieszczenia.
- W ciągu pierwszych 7 dni podkład powinien być utrzymywany w stanie wilgotnym, np. przez pokrycie folią polietylenową lub wilgotnymi trocinami albo przez spryskiwanie powierzchni wodą.

## 6. Kontrola jakości

6.1. Wymagana jakość materiałów powinna być potwierdzona przez producenta przez zaświadczenie o jakości lub znakiem kontroli jakości zamieszczonym na opakowaniu lub innym równorzędnym dokumentem.

6.2. Nie dopuszcza się stosowania do robót materiałów, których właściwości nie odpowiadają wymaganiom technicznym. Nie należy stosować również materiałów przeterminowanych (po okresie gwarancyjnym).

6.3. Należy przeprowadzić kontrolę dotrzymania warunków ogólnych wykonania robót (cieplnych, wilgotnościowych). Sprawdzić prawidłowość wykonania podkładu, posadzki, dylatacji.

## 7. Obmiar robót

Jednostką obmiarową robót jest m<sup>2</sup>. Ilość robót określa się na podstawie projektu z uwzględnieniem zmian sprawdzonych w naturze.

## 8. Odbiór robót

Roboty podlegają odbiorowi wg. zasad podanych poniżej.

8.1. Odbiór materiałów i robót powinien obejmować zgodności z dokumentacją projektową oraz sprawdzenie właściwości technicznych tych materiałów z wystawionymi atestami wytwórcy. W przypadku zastrzeżeń co do zgodności materiału z zaświadczeniem o jakości wystawionym przez producenta – powinien być on zbadany laboratoryjnie.

8.2. Nie dopuszcza się stosowania do robót materiałów, których właściwości nie odpowiadają wymaganiom technicznym. Nie należy stosować również materiałów przeterminowanych (po okresie gwarancyjnym).

8.3. Wyniki odbiorów materiałów i wyrobów powinny być każdorazowo wpisywane do dziennika budowy.

8.4. Odbiór powinien obejmować:

- sprawdzenie wyglądu zewnętrznego; badanie należy wykonać przez ocenę wzrokową,
- sprawdzenie prawidłowości ukształtowania powierzchni posadzki; badanie należy wykonać przez ocenę wzrokową,
- sprawdzenie grubości posadzki cementowej należy przeprowadzić na podstawie wyników pomiarów dokonanych w czasie wykonywania posadzki.
- sprawdzenie prawidłowości wykonania styków materiałów posadzkowych; badania prostoliniowości należy wykonać za pomocą naciągniętego drutu i pomiaru odchyłań z dokładnością 1mm, a szerokości spoin – za pomocą szczerinomiernika lub suwmiarki.
- sprawdzenie prawidłowości wykonania cokołów lub listew podłogowych; badanie należy wykonać przez ocenę wzrokową.

## 9. Podstawa płatności

Płaci się za ustaloną ilość m<sup>2</sup> powierzchni ułożonej posadzki wg ceny jednostkowej, która obejmuje przygotowanie podłoża, dostarczenie materiałów i sprzętu, oczyszczenie stanowiska pracy.

## 10. Przepisy związane

PN-EN 1008:2004 Woda zarobowa do betonu. Specyfikacja pobierania próbek.

PN-EN 197-1:2002 Cement. Skład, wymagania i kryteria zgodności dotyczące cementów powszechnego użytku.

PN-EN 13139:2003 Kruszywa do zaprawy.

PN-87/B-01100 Kruszywa mineralne. Kruszywa skalne. Podział, nazwy i określenia.

PN-74/B-30175 Kit asfaltowy uszczelniający.

PN-EN 649:2002 Elastyczne pokrycia podłogowe. Homogeniczne i heterogeniczne pokrycia podłogowe z poli (chlorku winylu).

## SZCZEGÓŁOWA SPECYFIKACJA TECHNICZNA SST – STOLARKA I ŚLUSARKA BUDOWLANA CPV 45421100-5

### 1.1. Przedmiot SST

Przedmiotem niniejszej szczegółowej specyfikacji technicznej są wymagania dotyczące montażu i odbioru stolarki drzwiowej, okiennej.

### 1.2. Zakres stosowania SST

Szczegółowa specyfikacja techniczna jest stosowana jako dokument przetargowy i kontraktowy przy zlecaniu i realizacji robót wymienionych w pkt. 1.1.

### 1.3. Zakres robót objętych SST

Roboty, których dotyczy specyfikacja obejmują wszystkie czynności mające na celu montaż stolarki okiennej, montaż ślusarki aluminiowej wewnętrznej i zewnętrznej, montaż stolarki drzwiowej.

### 1.4. Określenia podstawowe

Określenia podane w niniejszej SST są zgodne z obowiązującymi odpowiednimi normami.

### 1.5. Ogólne wymagania dotyczące robót.

Wykonawca robót jest odpowiedzialny za jakość ich wykonania oraz za zgodność z dokumentacją projektową i SST

## 2. Materiały

Ślusarka w budynku aluminiowa.

Opis drzwi aluminiowych:

- profil ALU ciepły (dla drzwi zewnętrznych)
  - przeszklenia: szyby niskoemisyjne, szkło antywłamaniowe klasy P4,
  - współczynnik  $U=1,1W/mkw^*K$
  - drzwi o współczynniku  $U_{max}=1,5W/mkw^*K$
  - zawiasy: standardowe, regulowane, 3 sztuki na skrzydło
  - dwie wkładki patentowe, szyld, klamka (ew. antaba)
  - samozamykacze w drzwiach oznaczonych na rysunkach jako "SZ"
  - poszczególne drzwi EI 30 i EI 60 łącznie z samozamykaczami
  - nie przewiduje się zabezpieczeń przeciwpanicznych ponieważ w budynku brak pomieszczeń, w których może przebywać ponad 300osób
  - w drzwiach zewnętrznych: uszczelki po obwodzie, niezależne zamki wielopunktowe
  - antywłamaniowe, ciepły próg (max. 2cm)
- otwór w drzwiach do WC - poprzez podcięcie w dolnej części skrzydła, o sumarycznym przekroju
- nie mniejszym niż  $0,022m^2$  dla dopływu powietrza

Opis okien aluminiowych:

- profil ALU ciepły
- przeszklenia: szyby niskoemisyjne, szkło antywłamaniowe klasy P4, współczynnik  $U=1,1W/mkw^*K$
- okna o współczynniku  $U_{max}=1,1W/mkw^*K$
- okna z systemem uszczelnienia zewnętrznego
- stalowe wzmocnienia w skrzydłach i ościeżnicy
- klasa izolacyjności akustycznej  $R_w=35dB$
- nawiewniki okienne higrosterowane (nawiewniki należy mocować w górnej części ramy okiennej n wg. wytycznych producenta, należy również zweryfikować miejsca montażu z branżą sanitarną
- okna szczelne na przenikanie wody
- zawiasy: standardowe
- okucia obwiednowe, antywyważeniowe

Opis ścianki aluminiowej zewnętrznej S1:

- profil ALU ciepły
- system ściany osłonowej, zewnętrznej
- profile z kształtowników aluminiowych wykończone powłokami lakierniczymi
- przeszklenia: szyby niskoemisyjne, szkło antywłamaniowe klasy P4,
- współczynnik  $U=1,1W/mkw^*K$
- drzwi o współczynniku  $U_{max}=1,5W/mkw^*K$
- zawiasy: standardowe, regulowane, 3 sztuki na skrzydło
- dwie wkładki patentowe, szyld, klamka (ew. antaba)
- nie przewiduje się zabezpieczeń przeciwpanicznych ponieważ w budynku brak pomieszczeń, w których może przebywać ponad 300osób
- uszczelki po obwodzie, niezależne zamki wielopunktowe antywłamaniowe,
- ciepły próg (max. 2cm)

Opis ścianki aluminiowej wewnętrznej S2:

- profil ALU
- profile z kształtowników aluminiowych wykończone powłokami lakierniczymi
- przeszklenia: szyby niskoemisyjne, szkło antywłamaniowe klasy P4,
- zawiasy: standardowe, regulowane, 3 sztuki na skrzydło
- dwie wkładki patentowe, szyld, klamka (ew. antaba)
- nie przewiduje się zabezpieczeń przeciwpanicznych

2.2. Okucia budowlane

2.2.1. Każdy wyrób stolarki budowlanej powinien być wyposażony w okucia zamykające, łączące, zabezpieczające i uchwyto-osłonowe.

2.2.2. Okucia powinny odpowiadać wymaganiom norm państwowych, a w przypadku braku takich norm – wymaganiom określonym w świadectwie ITB dopuszczającym do stosowania wyroby stolarki budowlanej wyposażone w okucie, na które nie została ustanowiona norma .

2.2.3. Okucia stalowe powinny być zabezpieczone fabrycznie trwałymi powłokami antykorozyjnymi. Okucia nie zabezpieczone należy, przed ich zamocowaniem, pokryć minią ołowianą lub farbą ftalową, chromianową przeciwdrdzewną.

2.3. Środki do impregnowania wyrobów stolarskich

2.3.1. Elementy stolarki budowlanej powinny być zabezpieczone przed korozją biologiczną. Należy impregnować:

– elementy drzwi,

– powierzchnie stykające się ze ścianami ościeżnic.

2.3.2. Doboru środków impregnacyjnych należy dokonać zgodnie z wytycznymi stosowania środków ochrony drewna podanymi w świadectwach ITB wymienionych w SST B.06.00.00 p .2.2.6.

2.3.3. Środki stosowane do ochrony drewna w stolarce budowlanej nie mogą zawierać składników szkodliwych dla zdrowia i powinny mieć pozytywną opinię Państwowego Zakładu Higieny .

2.3.4. Środków ochrony drewna przeznaczonych do zabezpieczenia powierzchni zewnętrznych elementów stolarki budowlanej narażonych na bezpośrednie działanie czynników atmosferycznych – nie należy stosować do zabezpieczania powierzchni elementów od strony pomieszczenia.

2.4. Środki do gruntowania wyrobów stolarskich

2.4.1. Do gruntowania wyrobów stolarki budowlanej należy stosować pokost naturalny lub syntetyczny oraz bioodporne farby do gruntowania.

2.4.2. Jeżeli na budowę dostarczona jest stolarka gruntowana, należy podać rodzaj środka użytego do gruntowania.

2.5. Farby i lakiery do malowania stolarki budowlanej

Do malowania wyrobów stolarki budowlanej należy stosować:

- do elementów konfekcjonowanych należy stosować zestaw farb chemoutwardzalnych szybkoschnących wg BN-71/6113-46
- do elementów pozostałych farby ftalowe podkładowe wg PN-C-81901/2002, oraz farby ftalowe ogólnego stosowania wg BN-79/6115-44 lub emalie olejno-żywiczne i ftalowe ogólnego stosowania wg BN-76/6115-38.

#### 2.6. Szkło

Do szklenia należy stosować szkło płaskie walcowane wg PN-78/B-13050.

#### 2.7. Kity

Do uszczelniania szyb stosować kit trwale plastyczny wg PN-B-30150:1997

#### 2.8. Składowanie elementów

Wszystkie wyroby należy przechowywać w magazynach zamkniętych, suchych i przewiewnych, zabezpieczonych przed opadami atmosferycznymi.

Podłogi w pomieszczeniu magazynowym powinny być utwardzone, poziome i równe.

Wyroby należy układać w jednej lub kilku warstwach w odległości nie mniejszej niż 1m od czynnych urządzeń grzewczych i zabezpieczyć przed uszkodzeniem.

2.9. Ścianka działowa WC z drzwiami- płyta laminowana wysokociśnieniowa spełniająca wymagania PNEN 438-1:1997 i klasyfikowana przez ITB jako niezapalna

2.10. Podokiennik wewnętrzny z laminatu

2.11. Podokiennik zewnętrzny aluminiowy

### 3. Sprzęt

Roboty można wykonać przy użyciu dowolnego typu sprzętu

### 4. Transport

Każda partia wyrobów przewidziana do wysyłki powinna zawierać wszystkie elementy przewidziane normą lub projektem indywidualnym. Okucia nie zamontowane do wyrobu przechowywać i transportować w odrębnych opakowaniach. Elementy do transportu należy zabezpieczyć przed uszkodzeniem przez odpowiednie opakowanie. Zabezpieczone przed uszkodzeniem elementy przewozić w miarę możliwości przy użyciu palet lub jednostek kontenerowych. Elementy mogą być przewożone dowolnymi środkami transportu, oraz zabezpieczone przed uszkodzeniami, przesunięciami lub utratą stateczności. Sposób składowania wg punktu 2.8.

### 5. Wykonanie robót

5.1. Przygotowanie ościeży.

5.1.1. Przed osadzeniem stolarki należy sprawdzić dokładność wykonania ościeża, do którego ma przylegać ościeznica. W przypadku występujących wad w wykonaniu ościeża lub zabrudzenia powierzchni ościeża, ościeże należy naprawić i oczyścić.

5.1.2. Stolarkę okienną należy zamocować w punktach rozmieszczonych w ościeżu zgodnie z wymaganiami podanymi w tabeli poniżej:

Wymiary zewnętrzne (cm)		Liczba punktów zamocowań	Rozmieszczenie punktów zamocowań	
wysokość	szerokość		w nadprożu i progu	na stojaka
Do 150	do 150	4	nie mocuje się	po 2
	150±200	6	po 2	po 2
	powyżej 200	8	po 3	po 2
Powyżej 150	do 150	6	nie mocuje się	po 3
	150±200	8	po 1	po 3
	powyżej 200	100	po 2	po 3

5.1.3. Skrzydła okienne i drzwiowe, ościeznice powinny mieć usunięte wszystkie drobne wady powierzchniowe, np pęknięcia, wyrwy. Wymienione ubytki należy wypełnić kitem syntetycznym (ftalowym).

5.2. Osadzanie i uszczelnianie stolarki

5.2.1. Osadzanie stolarki okiennej W sprawdzone i przygotowane ościeże należy wstawić stolarkę na podkładkach lub listwach. Elementy kotwiące osadzić w ościeżach. Uszczelnienie ościeży należy wykonać kitem trwale plastycznym, a szczelinę przykryć listwą. Ustawienie okna należy sprawdzić w pionie i w poziomie. Dopuszczalne odchylenie od pionu powinno być mniejsze od 1mm na 1m wysokości okna, nie więcej niż 3mm.

Różnice wymiarów po przekątnych nie powinny być większe od:

- 2 mm przy długości przekątnej do 1 m,
- 3 mm przy długości przekątnej do 2 m,
- 4 mm przy długości przekątnej powyżej 2 m.

Zamocowane okno należy uszczelnić pod względem termicznym przez wypełnienie szczeliny między ościeżem a ościeznicą materiałem izolacyjnym dopuszczonym do stosowania do tego celu świadectwem ITB. Zabrania się używać do tego celu materiałów wydzielających związki chemiczne szkodliwe dla zdrowia ludzi. Osadzone okno po zmontowaniu należy dokładnie zamknąć. Osadzenie parapetów wykonywać po całkowitym osadzeniu i uszczelnieniu okien.

5.3. Powłoki malarskie

Powierzchnia powłok nie powinna mieć uszkodzeń. Barwa powłoki powinna być jednolita, bez widocznych poprawek, śladów pędzla, rys i odprysków. Wykonane powłoki nie powinny wydzielać nieprzyjemnego zapachu i zawierać substancji szkodliwych dla zdrowia.

5.4. Ścianka działowa WC z drzwiami

Powierzchnie ścian powinny być równe, gładkie, bez plam, widocznych zgniotów i uszkodzeń. Styki elementów powinny być proste. Kształtowniki mocujące płyty do ścian powinny przylegać do ich powierzchni. Zwichrowanie poszczególnych ścian nie może być większe niż 2 mm a ich odchylenie od pionu mierzone na całej wysokości nie powinno być większe niż 3mm. Odchylenie krawędzi ściany od linii prostej nie powinno być większe niż 1 mm na 1 m długości. Stopy stalowe powinny zapewnić prześwit pomiędzy posadzką a dolną krawędzią ścian w wysokości 150mm ± 15

5.5. Świetliki i wylazy dachowe – zgodnie z zaleceniami producenta

### 6. Kontrola jakości

6.1. Zasady kontroli jakości powinny być zgodne z wymogami PN-88/B-10085 dla stolarki okiennej i drzwiowej, PN-72/B-10180 dla robót szklarskich.

6.2. Ocena jakości powinna obejmować:

- sprawdzenie zgodności wymiarów,
- sprawdzenie zgodności elementów odtwarzanych z elementami dostarczonymi do odwzorowania,

- sprawdzenie jakości materiałów z których została wykonana stolarka,
- sprawdzenie prawidłowości wykonania z uwzględnieniem szczegółów konstrukcyjnych,
- sprawdzenie działania skrzydeł i elementów ruchomych, okuć oraz ich funkcjonowania,
- sprawdzenie prawidłowości zmontowania i uszczelnienia.

Roboty podlegają odbiorowi.

#### 7. Obmiar robót

Jednostką obmiarową robót jest:

B.13.01.00 – m2 wbudowanej stolarki w świetle ościeżnic.

B.13.02.00 – m2 wykonanej ścianki

B.13.03.00 – mb zamontowanego podokiennika

B.13.04.00 – szt zamontowanego elementu

#### 8. Odbiór robót

Wszystkie roboty podlegają zasadom odbioru robót zanikających. Odbiór obejmuje wszystkie materiały podane w punkcie 2, oraz czynności wyszczególnione w punkcie 5.

#### 9. Podstawa płatności

Płaci się za ustaloną ilość wykonanych robót w jednostkach podanych w punkcie 7. Cena obejmuje:

- dostarczenie gotowej stolarki,
- osadzenie stolarki w przygotowanych otworach z uszczelnieniem i ewentualnym obiciem listwami,
- dopasowanie i wyregulowanie
- ewentualną naprawę powstałych uszkodzeń.

#### 10. Przepisy związane

PN-B-10085:2001 Stolarka budowlana. Okna i drzwi. Wymagania i badania.

PN-72/B-10180 Roboty szklarskie. Warunki i badania techniczne przy odbiorze.

PN-78/B-13050 Szkło płaskie walcowane.

PN-75/B-94000 Okucia budowlane. Podział.

PN-B-30150:97 Kit budowlany trwale plastyczny.

BN-67/6118-25 Pokosty sztuczne i syntetyczne.

BN-82/6118-32 Pokost lniany.

PN-C-81901:2002 Farby olejne do gruntowania ogólnego stosowania.

PN-C-81901:2002 Farby olejne i ftalowe nawierzchniowe ogólnego stosowania.

BN-71/6113-46 Farby chemoutwardzalne na stolarkę budowlaną.

PN-C-81607:1998 Emalie olejno-żywiczne, ftalowe modyfikowane i ftalowe kopolimeryzowane styrenowane. Album typowej stolarki okiennej i drzwiowej dla budownictwa ogólnego B-2-1 (PR 5) 84. Stolarka budowlana. Poradnik-informator. BISPROL 2000.

## SZCZEGÓŁOWA SPECYFIKACJA TECHNICZNA

### SST – ROBOTY MALARSKIE CPV 45442100-8

#### 1. Wstęp

1.1. Przedmiot SST.

Przedmiotem niniejszej szczegółowej specyfikacji technicznej są wymagania dotyczące wykonania i odbioru robót malarskich.

1.2. Zakres stosowania SST.

Szczegółowa specyfikacja techniczna jest stosowana jako dokument przetargowy i kontraktowy przy zlecaniu i realizacji robót wymienionych w pkt.

1.1.

1.3. Zakres robót objętych SST.

Roboty, których dotyczy specyfikacja, obejmują wszystkie czynności umożliwiające i mające na celu wykonanie następujących robót malarskich:

B.15.01.00 Malowanie tynków.

1.4. Określenia podstawowe.

Określenia podane w niniejszej SST są zgodne z obowiązującymi odpowiednimi normami.

1.5. Ogólne wymagania dotyczące robót.

Wykonawca robót jest odpowiedzialny za jakość ich wykonania oraz za zgodność z dokumentacją projektową i SST.

#### 2. Materiały

- tynki wewnętrzne - cementowo – wapienne lub gipsowe na ścianach niepokrytych glazurą wykonane maszynowo
- w sanitariatach - ściany wykonane z materiałów łatwo zmywalnych, nienasiąkliwych i odpornych na działanie wilgoci (glazura), powyżej malowane farbą emulsyjną
- ściany pozostałych pomieszczeń – farba zmywalna
- sufity malowane farbami emulsyjnymi
- narożniki ścian przy ciągach komunikacyjnych zabezpieczone przed uszkodzeniami mechanicznymi
- powierzchnie ścian i sufitów gładkie, bez uszkodzeń i szczelin, a w pomieszczeniach „mokrych” zabezpieczone przed kondensacją pary oraz wzrostem pleśni
- wszystkie szczegóły dotyczące materiałów i kolorystyki należy odczytywać z projektu wykonawczego, tom: projekt aranżacji wnętrz

2.1. Woda (PN-EN 1008:2004)

Do przygotowania farb stosować można każdą wodę zdatną do picia. Niedozwolone jest użycie wód ściekowych, kanalizacyjnych bagiennych oraz wód zawierających tłuszcze organiczne, oleje i muł.

2.2. Rozcieńczalniki

W zależności od rodzaju farby należy stosować:

– wodę – do farb wapiennych,

2.3. Farby budowlane gotowe

2.3.1. Farby niezależnie od ich rodzaju powinny odpowiadać wymaganiom norm państwowych lub świadectw dopuszczenia do stosowania w budownictwie .

2.3.2. Farby emulsyjne wytwarzane fabrycznie

Na tynkach można stosować farby emulsyjne na spoiwach z: poliocianu winylu, lateksu butadieno-styrenowego i innych zgodnie z zasadami podanymi w normach i świadectwach ich dopuszczenia przez ITB. Farby powinny być pakowane zgodnie z PN-O-79601-2:1996 w bębny lekkie lub wiaderka stożkowe wg PN-EN-ISO 90-2:2002 i przechowywane w temperaturze min. +5°C.

#### 2.4. Środki gruntujące

##### 2.4.1. Przy malowaniu farbami emulsyjnymi:

- powierzchni betonowych lub tynków zwykłych nie zaleca się gruntowania, o ile świadectwo dopuszczenia nowego rodzaju farby emulsyjnej nie podaje inaczej,
- na chłonnych podłożach należy stosować do gruntowania farbę emulsyjną rozcieńczoną wodą w stosunku 1:3–5 z tego samego rodzaju farby, z jakiej przewiduje się wykonanie powłoki malarskiej.

#### 3. Sprzęt

Roboty można wykonać przy użyciu pędzli lub aparatów natryskowych.

#### 4. Transport

Farby pakowane wg punktu 2.3.2 należy transportować zgodnie z PN-85/0-79252 i przepisami obowiązującymi w transporcie kolejowym lub drogowym.

#### 5. Wykonanie robót

Przy malowaniu powierzchni wewnętrznych temperatura nie powinna być niższa niż +8°C. W okresie zimowym pomieszczenia należy ogrzewać. W ciągu 2 dni pomieszczenia powinny być ogrzane do temperatury co najmniej +8°C. Po zakończeniu malowania można dopuścić do stopniowego obniżania temperatury, jednak przez 3 dni nie może spaść poniżej +1°C. W czasie malowania niedopuszczalne jest nawietrzanie malowanych powierzchni ciepłym powietrzem od przewodów wentylacyjnych i urządzeń ogrzewczych.

Gruntowanie i dwukrotne malowanie ścian i sufitów można wykonać po:

- całkowitym ukończeniu robót instalacyjnych (z wyjątkiem montażu armatury i urządzeń sanitarnych),
- całkowitym ukończeniu robót elektrycznych,
- całkowitym ułożeniu posadzek,
- usunięciu usterek na stropach i tynkach.

##### 5.1. Przygotowanie podłoża

5.1.1. Podłoże posiadające drobne uszkodzenia powierzchni powinny być, naprawione przez wypełnienie ubytków zaprawą cementowo-wapienną. Powierzchnie powinny być oczyszczone z kurzu i brudu, wystających drutów, nacieków zaprawy itp. Odstające tynki należy odbić, a rysy poszerzyć i ponownie wypełnić zaprawą cementowo-wapienną.

##### 5.2. Gruntowanie.

5.2.1. Przy malowaniu farbami emulsyjnymi do gruntowania stosować farbę emulsyjną tego samego rodzaju z jakiej ma być wykonana powłoka lecz rozcieńczoną wodą w stosunku 1:3–5.

##### 5.3. Wykonywania powłok malarskich

5.3.1. Powłoki wapienne powinny równomiernie pokrywać podłoże, bez prześwitów, plam i odprysków.

5.3.2. Powłoki z farb emulsyjnych powinny być niezmywalne, przy stosowaniu środków myjących i dezynfekujących. Powłoki powinny dawać aksamitno-matowy wygląd powierzchni. Barwa powłok powinna być jednolita, bez smug i plam. Powierzchnia powłok bez uszkodzeń, smug, plam i śladów pędzla.

#### 6. Kontrola jakości

##### 6.1. Powierzchnia do malowania.

Kontrola stanu technicznego powierzchni przygotowanej do malowania powinna obejmować :

- sprawdzenie wyglądu powierzchni,
- sprawdzenie wsiąkliwości,
- sprawdzenie wyschnięcia podłoża,
- sprawdzenie czystości,

Sprawdzenie wyglądu powierzchni pod malowanie należy wykonać przez oględziny zewnętrzne. Sprawdzenie wsiąkliwości należy wykonać przez spryskiwanie powierzchni przewidzianej pod malowanie kilkoma kroplami wody. Ciemniejsza plama zwilżonej powierzchni powinna nastąpić nie wcześniej niż po 3 s.

##### 6.2. Roboty malarskie.

6.2.1. Badania powłok przy ich odbiorach należy przeprowadzić po zakończeniu ich wykonania:

- dla farb emulsyjnych nie wcześniej niż po 7 dniach,

6.2.2. Badania przeprowadza się przy temperaturze powietrza nie niższej od +5°C przy wilgotności powietrza mniejszej od 65%.

6.2.3. Badania powinny obejmować:

- sprawdzenie wyglądu zewnętrznego,
- sprawdzenie zgodności barwy ze wzorcem,

Jeśli badania dadzą wynik pozytywny, to roboty malarskie należy uznać za wykonane prawidłowo. Gdy którekolwiek z badań dało wynik ujemny, należy usunąć wykonane powłoki częściowo lub całkowicie i wykonać powtórnie.

#### 7. Obmiar robót

Jednostką obmiarową robót jest m<sup>2</sup> powierzchni zamalowanej wraz z przygotowaniem do malowania podłoża, przygotowaniem farb, ustawieniem i rozebraniem rusztowań lub drabin malarskich oraz uporządkowaniem stanowiska pracy. Ilość robót określa się na podstawie projektu z uwzględnieniem zmian sprawdzonych w naturze.

#### 8. Odbiór robót

Roboty podlegają warunkom odbioru według zasad podanych poniżej.

##### 8.1. Odbiór podłoża

8.1.1. Zastosowane do przygotowania podłoża materiały powinny odpowiadać wymaganiom zawartym w normach państwowych lub świadectwach dopuszczenia do stosowania w budownictwie. Podłoże, posiadające drobne uszkodzenia powinno być naprawione przez wypełnienie ubytków zaprawą cementowo-wapienną do robót tynkowych lub odpowiednią szpachlówką. Podłoże powinno być przygotowane zgodnie z wymaganiami w pkt. 5.2.1. Jeżeli odbiór podłoża odbywa się po dłuższym czasie od jego wykonania, należy podłoże przed gruntowaniem oczyścić.

##### 8.2. Odbiór robót malarskich



8.2.1. Sprawdzenie wyglądu zewnętrznego powłok malarskich polegające na stwierdzeniu równomiernego rozłożenia farby, jednolitego natężenia barwy i zgodności ze wzorcem producenta, braku prześwitu i dostrzegalnych skupisk lub grudek nieroztartego pigmentu lub wypełniaczy, braku plam, smug, zacieków, pęcherzy odstających płatów powłoki, widocznych okiem śladów pędzla itp., w stopniu kwalifikującym powierzchnię malowaną do powłok o dobrej jakości wykonania.

8.2.2. Sprawdzenie odporności powłoki na wycieranie polegające na lekkim, kilkakrotnym potarciu jej powierzchni miękką, welnianą lub bawełnianą szmatką kontrastowego koloru.

8.2.3. Sprawdzenie odporności powłoki na zarysowanie.

8.2.4. Sprawdzenie przyczepności powłoki do podłoża polegające na próbie poderwania ostrym narzędziem powłoki od podłoża.

8.2.5. Sprawdzenie odporności powłoki na zmywanie wodą polegające na zwilżaniu badanej powierzchni powłoki przez kilkakrotne potarcie mokrą miękką szmatką lub szmatką. Wyniki odbiorów materiałów i robót powinny być każdorazowo wpisywane do dziennika budowy.

## 9. Podstawa płatności

Płaci się za ustaloną ilość m<sup>2</sup> powierzchni zamalowanej wg ceny jednostkowej wraz z przygotowaniem do malowania podłoża, przygotowaniem farb, ustawieniem i rozebraniem rusztowań lub drabin malarskich oraz uporządkowaniem stanowiska pracy. Ilość robót określa się na podstawie projektu z uwzględnieniem zmian sprawdzonych w naturze.

## 10. Przepisy związane

PN-EN 1008:2004 Woda zarobowa do betonu. Specyfikacja i pobieranie próbek.

PN-70/B-10100 Roboty tynkowe. Tynki zwykłe. Wymagania i badania przy odbiorze.

PN-62/C-81502 Szpachlówki i kity szpachlowe. Metody badań.

## SZCZEGÓŁOWA SPECYFIKACJA TECHNICZNA SST – ROBOTY IZOLACYJNE CPV 45320000-6

### 1. Wstęp

#### 1.1. Przedmiot SST

Przedmiotem niniejszej szczegółowej specyfikacji technicznej są wymagania dotyczące wykonania i odbioru izolacji.

#### 1.2. Zakres stosowania SST

Szczegółowa specyfikacja techniczna jest stosowana jako dokument przetargowy i kontraktowy przy zlecaniu i realizacji robót wymienionych w pkt. 1.1.

#### 1.3. Zakres robót objętych SST

Roboty, których dotyczy specyfikacja, obejmują wszystkie czynności umożliwiające i mające na celu wykonanie izolacji przeciwwodnej, przeciwwilgociowej i termicznej

- ściany fundamentowe – papa termozgrzewalna jako izolacja pozioma, izolacja pionowa z mas asfaltowych o minimalnej gr. powłoki 2mm (do wys. 30cm powyżej poziomu terenu), impregnat, masa asfaltowo bitumiczna, folia kubelkowa, wytłaczana (poniżej poziomu terenu)
- posadzki na gruncie –folia PE układana na zakład oraz folia z wywinięciem i sklejona na zakładach + folia w płynie (w pomieszczeniach mokrych)

#### Izolacje termiczne

- ściany fundamentowe – styropian ekstrudowany gr.12cm
- posadzka na gruncie – styropian ESP100-038 gr. 10cm
- ściany zewnętrzne – styropian lub wełna mineralna fasadowa  $\lambda=0,040[W/m\cdot K]$  gr. 15cm
- dach – izolacja termiczna z wełny mineralnej twardej gr. 2x15cm
- do montażu płyt izolacji termicznej zastosować dyble z trzpieniem metalowym. Siatka do zbrojenia tynków elewacji min. 145g/metr kwadratowy
- izolacje termiczne należy układać w sposób eliminujący powstawanie mostków
- montaż powinien być zgodny ze sztuką budowlaną
- montaż należy przeprowadzić z użyciem materiałów (łączniki, kleje, lepiszcza) przeznaczonych do kontaktu ze styropianem lub wełną, zgodnie z wytycznymi określonymi przez producenta

#### 1.4. Określenia podstawowe

Określenia podane w niniejszej SST są zgodne z obowiązującymi odpowiednimi normami.

#### 1.5. Ogólne wymagania dotyczące robót

Wykonawca robót jest odpowiedzialny za jakość ich wykonania oraz za zgodność z dokumentacją projektową i SST

## 2. Materiały

### 2.1. Wymagania ogólne

2.1.1. Wszelkie materiały do wykonywania izolacji przeciwwilgociowych bitumicznych powinny odpowiadać wymaganiom zawartym w normach państwowych lub świadectwach ITB dopuszczających dany materiał do powszechnego stosowania w budownictwie.

2.1.2. Do papowych izolacji należy stosować papy o wkładach nie podlegających rozkładowi biologicznemu, do których zalicza się papy na tkaninie z włókien szklanych i na welonie szklanym oraz papy na włóknie.

2.1.3. Lepiki i kleje nie powinny działać destrukcyjnie na łączone materiały i powinny wykazywać dostateczną odporność w środowisku, w którym zostają użyte oraz należytą przyczepność do sklejanych materiałów, określoną wg metod badań podanych w normach państwowych i świadectwach ITB.

2.1.4. Materiały izolacyjne powinny być pakowane, przechowywane i transportowane w sposób wskazany w normach państwowych i świadectwach ITB.

### 2.2. Materiały do izolacji przeciwwilgociowych

#### 2.2.1. Papa asfaltowa izolacyjna

Do wykonania izolacji w przedmiotowym obiekcie należy stosować papę I/400 na teksturze o gramaturze 400 g/m<sup>2</sup>.

#### a) Wymagania wg PN-B-27617/A1:1997

wstęga papy powinna być bez dziur i załamań, o równych krawędziach. Powierzchnia papy nie powinna mieć widocznych plam asfaltu. Dopuszcza się pudrowanie i piaskowanie powierzchni papy izolacyjnej. Przy rozwijaniu rolki niedopuszczalne są uszkodzenia powstałe na skutek sklejenia się papy. Dopuszcza się naderwania na krawędziach wstęgi papy w kierunku poprzecznym nie dłuższe niż 30 mm, nie więcej niż w 3 miejscach na każde 10m długości papy. papa po rozerwaniu i rozwarstwieniu powinna mieć jednolite ciemnobrunatne zabarwienie. wymiary papy w rolce – długość: 20 m  $\pm$ 0,20 m

40 m ±0,40 m

60 m ±0,60 m

– szerokość: 90, 95, 100, 105, 110 cm ±1 cm

b) Pakowanie, przechowywanie i transport

Rolki papy powinny być pośrodku owinięte paskiem papieru szerokości co najmniej 20 cm i związane drutem i sznurkiem grubości co najmniej 0,5mm. Na każdej rolce papy powinna być umieszczona nalepka z podstawowymi danymi określonymi

w ww. normie. Rolki papy należy przechowywać w pomieszczeniach krytych, chroniących przed zawilgoceniem i działaniem promieni słonecznych i w odległości co najmniej 120 cm od grzejników. Rolki papy należy układać w stosy (do 1200 szt.) w pozycji stojącej, w jednej warstwie. Odległość między stosami – 80cm.

2.2.2. Lepik asfaltowy na gorąco

Wymagania wg PN-B-24625:1998.

– temperatura mięknięcia – 60–80°C

– temperatura zapłonu – 200°C

– zawartość wody – nie więcej niż 0,5%

– spływność – lepik nie powinien spływać w temperaturze 50°C w ciągu 5 godzin warstwy sklejącej dwie warstwy papy nachylonej pod kątem 45°

– zdolność klejenia – lepik nie powinien się rozdzielić przy odrywaniu pasków papy sklejących ze sobą i przyklejonych do betonu w temperaturze 18°C.

2.2.3. Roztwór asfaltowy do gruntowania

Wymagania wg PN-B-24620:1998

2.3. Materiały do izolacji termicznych

2.3.1. Wełna mineralna.

W postaci płyt, filców i mat.

Wymagania:

– wilgotność wełny max. 2% suchej masy,

– płyty powinny mieć na całej powierzchni jednakową twardość oraz ściśliwość.

Płyty do ocieplania stropodachów pod bezpośrednie krycie papą powinny spełniać następujące wymagania:

– ściśliwość pod obciążeniem 4 kPa nie większa niż 6% początkowej grubości,

– wytrzymałość na rozrywanie siłą prostopadłą do powierzchni nie mniejsza niż 2 kPa,

– nasiąkliwość po 24 godz. zanurzenia w wodzie nie większa niż 40% suchej masy.

### 3. Sprzęt

Roboty można wykonać ręcznie lub przy użyciu dowolnego typu sprzętu.

### 4. Transport

Wg punktu 2 niniejszej specyfikacji.

### 5. Wykonanie robót

5.1. Izolacje przeciwwilgociowe B.16.01.01

5.1.1. Przygotowanie podkładu

a) Podkład pod izolację powinien być trwały, nieodkształcalny i przenosić wszystkie działające nań obciążenia.

b) Powierzchnia podkładu pod izolację powinna być równa, czysta i odpylona.

5.1.2. Gruntowanie podkładu

a) Podkład betonowy lub cementowy pod izolację z papy asfaltowej powinien być zagruntowany roztworem asfaltowym lub emulsją asfaltową.

b) Przy gruntowaniu podkład powinien być suchy, a jego wilgotność nie powinna przekraczać 5%.

c) Powłoki gruntujące powinny być naniesione w jednej lub dwóch warstwach, z tym że druga warstwa może być naniesiona dopiero po całkowitym wyschnięciu pierwszej.

d) Temperatura otoczenia w czasie gruntowania podkładu powinna być nie niższa niż 5°C.

5.1.3. Izolacje papowe

a) Izolacje przeznaczone do ochrony podziemnych części obiektu przed wilgocią z gruntu powinny składać się z jednej lub dwóch warstw papy asfaltowej sklejących lepikiem między sobą w sposób ciągły na całej powierzchni.

b) Izolacje przeciwwilgociowe przeznaczone do ochrony warstw ocieplających przed wodą zarobową z zaprawy na niej układanej mogą być wykonane z jednej warstwy papy asfaltowej ułożonej na sucho i sklezionej wyłącznie na zakładach.

c) Do klejenia pap asfaltowych należy stosować wyłącznie lepik asfaltowy, odpowiadający wymaganiom norm państwowych.

d) Grubość warstwy lepiku między podkładem i pierwszą warstwą izolacji oraz między poszczególnymi warstwami izolacji powinno wynosić 1,0–1,5 mm.

e) Szerokość zakładów papy zarówno podłużnych jak i poprzecznych w każdej warstwie powinna być nie mniejsza niż 10 cm. Zakłady arkuszy kolejnych warstw papy powinny być przesunięte względem siebie.

5.3. Izolacje termiczne B.16.02.00

5.3.1. Do wykonywania izolacji stosować materiały w stanie powietrzno-suchym.

5.3.2. Warstwy izolacyjne winny być układane szczególnie starannie. Płyty styropianowe należy układać na styk bez szczelin. Płyty winny być przycięte na miarę bez ubytków i wyszczerbień. Przy układaniu płyt w kilku warstwach każdą warstwę układać mijankowo. Przesunięcie styków winno wynosić minimum 3 cm.

5.3.3. Przy wykonywaniu ocieplenia ścian warstwowych płyty powinny być wbudowywane w czasie wznoszenia ścian. Należy wykonać 50 cm wysokości jednej warstwy ściany, zmontować płyty a następnie wykonać drugą warstwę ściany.

5.3.4. W czasie przerw w pracy wbudowane materiały należy chronić przed zawilgoceniem (przez nakrycie folią lub papą).

### 6. Kontrola jakości

6.1. Materiały izolacyjne.

Wymagana jakość materiałów izolacyjnych powinna być potwierdzona przez producenta przez zaświadczenie o jakości lub znakiem kontroli jakości zamieszczonym na opakowaniu lub innym równorzędnym dokumentem. Materiały izolacyjne dostarczone na budowę bez dokumentów potwierdzających przez producenta ich jakość nie mogą być dopuszczone do stosowania. Odbiór materiałów izolacyjnych powinien obejmować sprawdzenie zgodności z dokumentacją projektową oraz sprawdzenie właściwości technicznych tych materiałów z wystawionymi atestami wytwórcy. W przypadku zastrzeżeń co do zgodności materiału z zaświadczeniem o jakości wystawionym przez producenta powinien być on zbadany zgodnie z postanowieniami normy państwowej. Nie dopuszcza się stosowania do robót materiałów izolacyjnych, których właściwości nie odpowiadają wymaganiom przedmiotowych norm. Nie należy stosować również materiałów przeterminowanych (po okresie gwarancyjnym) .

6.2. Wyniki odbiorów materiałów i wyrobów  
Powinny być każdorazowo wpisywane do dziennika budowy.

#### 7. Obmiar robót

Jednostką obmiarową robót jest m<sup>2</sup> powierzchni zaizolowanej. Ilość robót określa się na podstawie projektu z uwzględnieniem zmian sprawdzonych w naturze.

#### 8. Odbiór robót

8.1. Odbiór robót izolacyjnych powinien się odbyć przed wykonaniem tynków i innych robót wykończeniowych.

Podstawę do odbioru robót murowych powinny stanowić następujące dokumenty :

- a) dokumentacja techniczna,
- b) dziennik budowy,
- c) zaświadczenia o jakości materiałów i wyrobów dostarczonych na budowę,
- d) protokoły odbioru poszczególnych etapów robót zanikających,
- e) protokoły odbioru materiałów i wyrobów,
- f) wyniki badań laboratoryjnych, jeśli takie były zlecane przez Wykonawcę.

8.2. Roboty podlegają zasadom odbioru robót zanikających.

#### 9. Podstawa płatności

Placi się za ustaloną ilość m<sup>2</sup> izolacji wg ceny jednostkowej, która obejmuje:

- dostarczenie materiałów,
- przygotowanie i oczyszczenie podłoża,
- zagruntowanie podłoża i położenie geowłókniny,
- wykonanie izolacji wraz z ochroną,
- uporządkowanie stanowiska pracy.

#### 10. Przepisy związane

PN-69/B-10260 Izolacje bitumiczne. Wymagania i badania przy odbiorze.

PN-B-24620:1998 Lepiki, masy i roztwory asfaltowe stosowane na zimno.

PN-B-27617:1997 Papa asfaltowa na tekturze budowlanej.

PN-B-20130:1999/Az1:2001 Wyroby do izolacji cieplnej w budownictwie. Płyty styropianowe.

## SZCZEGÓŁOWA SPECYFIKACJA TECHNICZNA SST – SUFITY PODWIESZANE CPV 45421146-9

### 1. Informacje ogólne

#### Przedmiot specyfikacji technicznej

Przedmiotem opracowania są wymagania dotyczące wykonania i okładzin sufitowych z płyt gipsowo-kartonowych mocowane na profilach sufitowych i uchwytych

#### Warunki stosowania

- Z uwagi na bezpieczeństwo pożarowe, okładziny sufitowe powinny być stosowane zgodnie z wymaganiami Rozporządzenia Ministra Gospodarki Przemysłu i Budownictwa w sprawie warunków technicznych, jakim powinny odpowiadać budynki i ich usytuowanie przy uwzględnieniu klasy odporności ogniowej konkretnego rozwiązania zabudowy
- Z uwagi na odporność płyt gipsowo-kartonowych na działanie wilgoci, zabudowa wykonana z zastosowaniem płyt może być stosowana w pomieszczeniach o wilgotności względnej powietrza do 70%
- Okładziny sufitowe powinny być stosowane na podstawie projektu technicznego, opracowanego dla określonego obiektu budowlanego, zgodnie z obowiązującymi normami i przepisami z uwzględnieniem wymagań określonych w normie PN-EN 14190:2005, PN-EN 13964:2005 oraz zgodnie z instrukcją montażu sufitów

#### Podstawowe zasady BHP podczas prac budowlanych

Prace związane z wykonywaniem okładzin sufitowych powinny odbywać się z uwzględnieniem Rozporządzenia Ministra Pracy i Polityki Społecznej z dnia 14 marca 2000r w sprawie bezpieczeństwa i higieny pracy przy ręcznych pracach transportowych. W Rozporządzeniu zostały określone obowiązki pracodawcy dotyczące zapewnienia bezpieczeństwa i higieny pracy przy ręcznych pracach transportowych, wymagania dotyczące organizacji i sposobów wykonania ręcznych prac transportowych, dopuszczalnych mas przemieszczanych przedmiotów, ładunków lub materiałów oraz dopuszczalnych wartości sił niezbędnych do przemieszczania przedmiotów.

### 3. Maszyny i sprzęt do wykonywania okładzin sufitowych

#### 3.1. Maszyny

Środek transportowy zewnętrzny (np. samochody wyposażone w HDS), środek transportowy wewnętrzny

#### 3.2. Zalecane narzędzia

##### 3.2.1. Trasowanie

Poziomica wodna, laser budowlany, sznur traserski, przymiar taśmowy, ołówek, łąta 2-3m z libellą, kątownik metalowy, metrówka, pion murarski

##### 3.2.2. Montaż konstrukcji i płytowanie

Nożyce do blachy (prawe i lewe), nóż, miarka zwijana, metrówka, poziomica 1,2–1,5m, narzędzia do osadzania kołka (wiertarka udarowa, młot SDS), kombinerki, wkrętarka, wkrętak krzyżowy i płaski, podnośnik do płyt, podesty robocze, drabiny

##### 3.2.3. Szpachlowanie i malowanie

Paca stalowa, szpachelki stalowe, szpachelki kątowe, mechaniczne urządzenie do szlifowania lub uchwyt do papieru ściernego (zacieraczka), wiadra plastikowe, pędzle, wałki malarskie, wyciskacz do silikonu, mieszadło elektryczne do gipsu (wolnoobrotowe)

### 4. Transport i składowanie

Wysoką jakość wykończeniową wewnątrz w technologii suchej zabudowy zapewnia się stosując odpowiednie zasady postępowania z płytami gipsowo - kartonowymi podczas ich transportu.

- Płyty gipsowo - kartonowe należy przenosić krawędzią ciętą w pionie lub przewozić na odpowiednio przystosowanych wózkach widłowych, paletach lub innych wózkach transportowych
- Płyty gipsowo - kartonowe należy składować na płaskim podłożu, najlepiej na palecie lub na drewnianych podkładkach rozmieszczonych maksymalnie co 35cm.

- Płyty gipsowo-kartonowe, kleje, szpachle i gipsy systemowe należy chronić przed zawilgoceniem. Nie wolno stosować płyt zamoczonych i zawilgoconych.
- Metalowe elementy systemu takie jak: profile stalowe i wkręty powinny być składowane pod zadaszeniem i chronione przed zawilgoceniem.

## 5. Wykonanie robót budowlanych

### 5.1. Postanowienia ogólne

Okladziny sufitowe powinny być wykonane zgodnie z projektem technicznym opracowanym dla określonego obiektu budowlanego. Materiały i elementy stosowane do wykonywania sufitów powinny spełniać wymagania określone w Klasyfikacji Ogniowej ITB. Informacje szczegółowe na temat montażu okładzin sufitowych znajdują się w opracowaniu firmy dostarczającej system sufitowy.

### 5.2. Konstrukcja i montaż

(1)

Sufit podwieszany kasetonowy (odporny na uderzenia) z wypełnieniem płytami sufitowymi na konstrukcji T-24

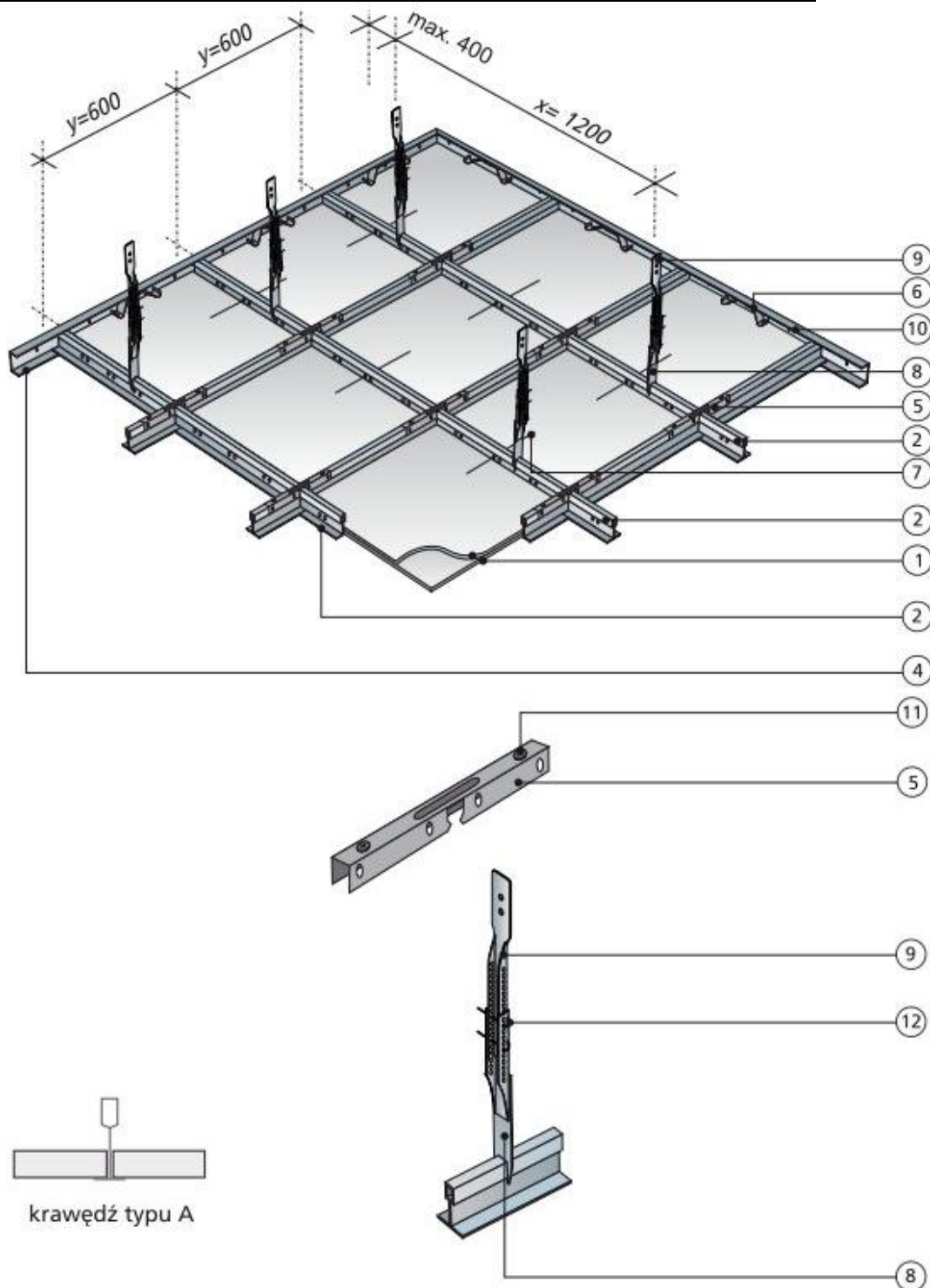

- 1 Płyta sufitowa 600x600x8mm - dwie warstwy
- 2 Profil główny T-24
- 3 Profil poprzeczny T-24 lub T-15
- 4 Profil przyścienny U-38
- 5 Nakładka - łącznik do profili T
- 6 Sprężyna przyścienna

- 7 Pręt dociskowy  $\varnothing$  4mm
- 8 Wieszak z noniuszem
- 9 Część górna wieszaka noniuszowego
- 10 Stalowy element mocujący: kołki, dyble \*\*)
- 11 Wkręt "Pchelka" 3,9x11mm
- 12 Klamra zabezpieczająca do wieszaków noniuszowych

(2)  
 Sufit podwieszany kasetonowy (higieniczny) z wypełnieniem płytami sufitowymi na konstrukcji T-24

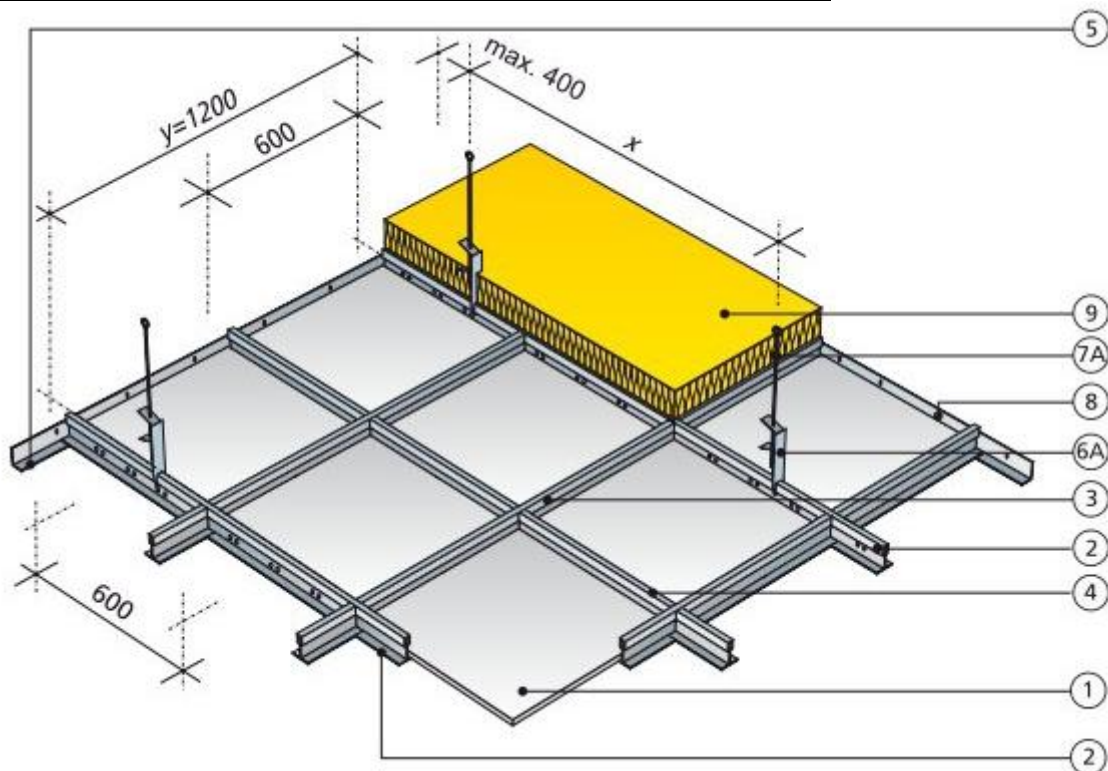

- 1 Płyta sufitowa np. 600x600x9,5 lub 600x600x8mm
- 2 Profil główny T-24
- 3 Profil poprzeczny T-24
- 4 Profil poprzeczny T-24
- 5 Profil przyścienny kątowy lub schodkowy
- 6A Wieszak z elementem rozprężnym
- 6B Wieszak ze sprężyną wieszakową podwójną
- 6C Wieszak z noniuszem
- 7A Pręt wieszakowy z oczkiem
- 7B Pręt wieszakowy z hakiem
- 7C Część górna wieszaka noniuszowego
- 8 Stalowy element mocujący: kołki, dyble \*\*)
- 9 Wełna mineralna skalna - nie wymagana
- 10 Sprężyna dociskowa - w razie potrzeby

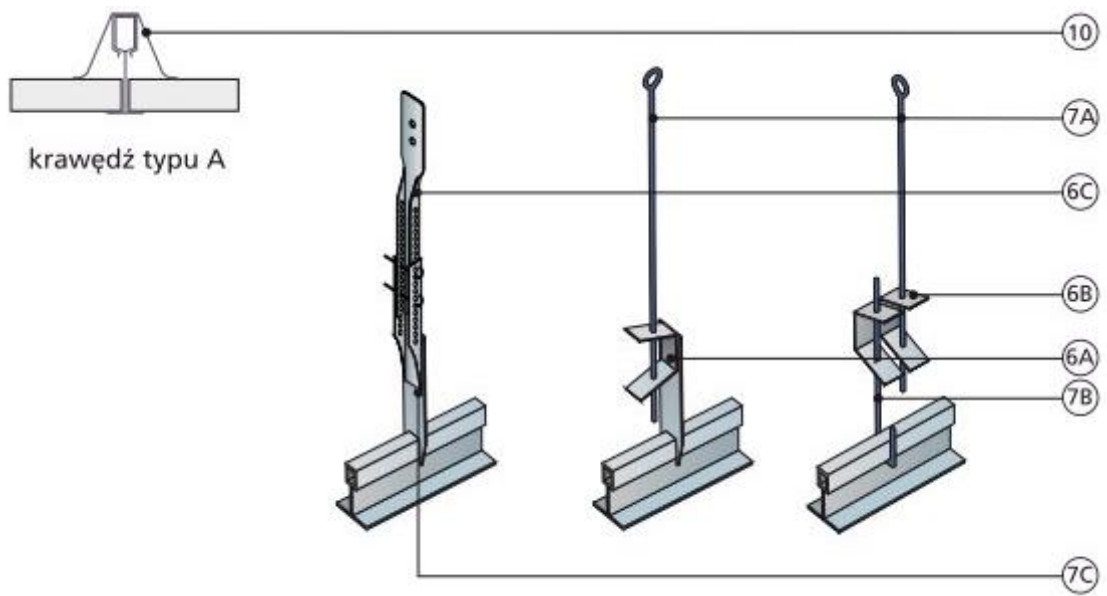

(3)  
Płyty gipsowo-kartonowe mocowane na konstrukcji krzyżowej dwupoziomowej z profili CD 60 i UA

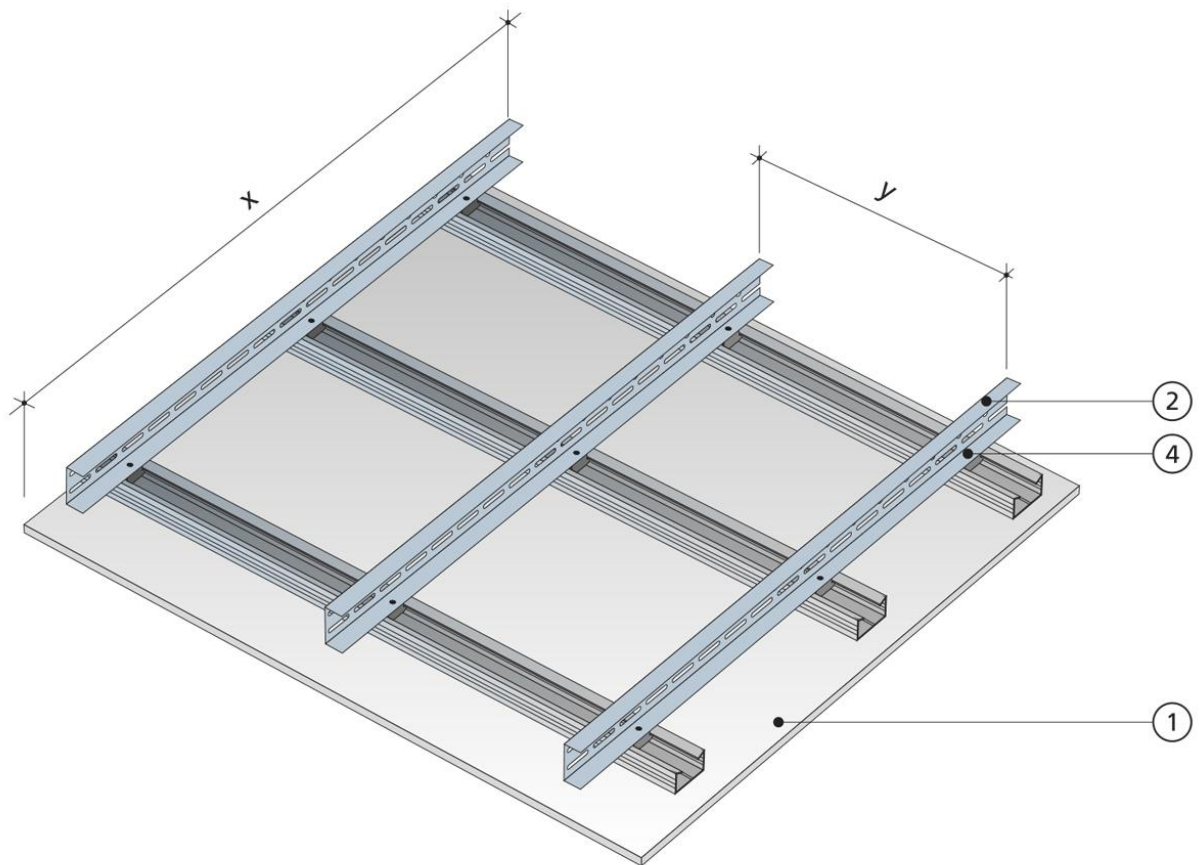



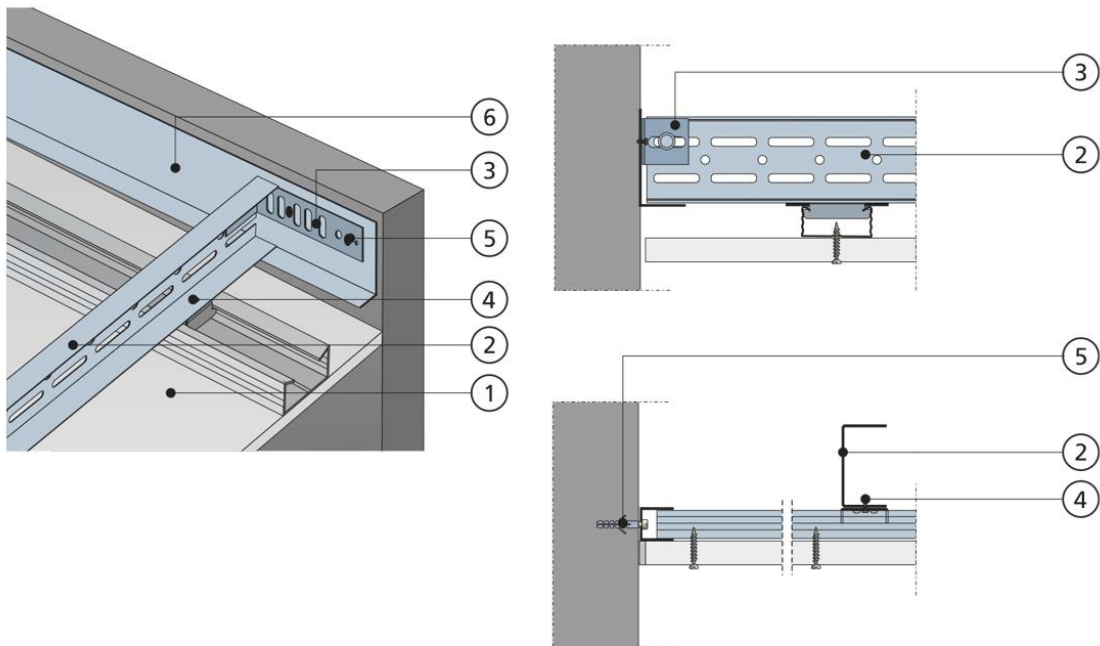

- 1 Elementy okładziny sufitowej
- 2 Profil UA
- 3 Kątownik mocujący do profili ościeżnicowych UA
- 4 Blachowkręt do mocowania uchwyty z profilem UA (2 szt. na uchwyt)
- 5 Stalowe elementy mocujące
- 6 Kątownik specjalny 85x40x2 do sufitów przesłowych

#### **Uwaga**

\*\*Do mocowania do konstrukcji budynku wieszaków i uchwytów oraz profili przyściennych powinny być stosowane stalowe łączniki mechaniczne określone w dokumentacji technicznej opracowanej dla danego obiektu.

#### 5.4. Szpachlowanie połączeń między płytami

Do wykonywania połączeń między płytami gipsowo-kartonowymi oraz do wykonywania uszczelnień na obwodzie okładzin sufitowych powinny być stosowane gipsowe masy szpachlowe. Spoiny między płytami powinny być wzmocnione taśmami spoinowymi. Na połączeniach pionowych stosuje się wszystkie typy taśm spoinowych, tj. taśma spoinowa samoprzylepna ("siatka") klejona na krawędziach łączonych płyt bezpośrednio na karton - dla płyt o krawędzi spłaszczonej (KS) oraz taśmę z włókna szklanego (tzw. flizelinka) i papierową na ułożoną uprzednio konstrukcyjną masę szpachlową ("na mokry gips"). Szpachlowanie połączeń pionowych i poziomych między płytami z zastosowaniem taśmy spoinowej klejonej na uprzednio ułożoną konstrukcyjną masę szpachlową ("na mokry gips") wymaga drugiego etapu szpachlowania konstrukcyjną masą szpachlową mającego na celu "przykrycie" taśmy spoinowej masą gipsową; szpachlowanie połączeń pionowych z zastosowaniem samoprzylepnych taśm spoinowych w zależności od głębokości krawędzi może wymagać lub nie wymaga 2-go etapu szpachlowania konstrukcyjną masą szpachlową. W celu uzyskania

wyższego standardu wykonania połączenia tj. poprawy jego estetyki w strefie połączeń płyt stosowane są specjalne "finiszowe" masy szpachlowe przeznaczone do końcowego szpachlowania. Krawędzie "cięte" przeznaczone do wykonania na nich połączenia poziomego powinny zostać specjalnie uformowane poprzez ich ukosowanie (fazowanie) pod kątem około 45o na wysokości około 2/3 grubości płyty (9-10 mm dla płyty o gr. 12,5 mm). Przed przystąpieniem do szpachlowania połączeń poziomych krawędzie "cięte" powinny zostać dokładnie oczyszczone i odkurzone oraz bezpośrednio przed nałożeniem masy szpachlowej intensywnie zwilżone. W celu uzyskania wyższego standardu wykonania połączenia tj. poprawy jego estetyki w strefie połączeń płyt gipsowo-kartonowych lub na całej powierzchni okładzin sufitowych stosowane są specjalne "finiszowe" masy szpachlowe przeznaczone do końcowego szpachlowania.

#### 5.5. Informacje dodatkowe

Okładziny sufitowe powinny mieć dylatacje w miejscu konstrukcyjnej dylatacji budynku oraz w odstępach nie większych niż 15m. W okładzinach sufitowych mogą być montowane instalacje oraz osadzone puszkę elektryczne.

6. Kontrola, badania i odbiór wyrobów w nawiązaniu do dokumentów odniesienia

6.1. Kontrola jakości elementów okładziny sprowadza się do:

- Sprawdzenia zgodności z dokumentacją projektową
- Sprawdzenia zgodności z dokumentami odniesienia (wymiar, wygląd)
- Sprawdzenie poprawności oznakowania wyrobów odpowiednim znakiem budowlanym dopuszczającym do obrotu

6.2. Badania wyrobów na placu budowy

Nie wymaga się

#### 7. Przedmiar i obmiar robót

Jednostką miary jest 1 m<sup>2</sup> powierzchni zabudowy.

#### 8. Odbiór robót zanikających

W trakcie odbioru należy sprawdzić poprawność systemową – zastosowanie materiałów budowlanych zalecanych przez dostawcę. Okładziny powinny zostać wykonane zgodnie z powyższym opisem i wytycznymi producenta zawartymi m.in. w przytaczanych publikacjach. Przy wykonywaniu suchej zabudowy wyodrębnia się następujące prace zanikające, których ocena jest niezbędna w trakcie odbioru: wykonanie konstrukcji z profili stalowych, ułożenie wełny mineralnej, opłytkowanie oraz użyte taśmy zbrojące i szpachlowanie połączeń. W celu pełnej kontroli prawidłowości wykonania konieczne jest skontrolowanie wszystkich etapów prowadzonych robót.

8.1. Odbiór montażu konstrukcji (wg 5.2)

- sprawdzenie rodzaju zastosowanych profili i ich przydatności do zastosowania w systemie

- sprawdzenie rozstawu profili i wieszaków
- 8.3. Odbiór montażu płyt gipsowo-kartonowych (wg 5.3)
  - sprawdzenie typu zastosowanych płyt
  - sprawdzenie rodzaju i rozstawu łączników mocujących płyty do konstrukcji
  - sprawdzenie poprawności ułożenia płyt oraz zachowania dystansu względem podłogi i stropu
  - sprawdzenie przygotowania krawędzi do spoinowania, w tym ewentualne szfowanie ciętych krawędzi nieobłożonych kartonem
  - sprawdzenie prawidłowości wkręcania wkrętów
- 8.4. Użyte taśmy klejące i odbiór szpachlowania połączeń (wg 5.4)
  - sprawdzenie rodzaju użytej taśmy zbrojącej i jej umiejscowienie w spoinie
  - sprawdzenie rodzaju użytej masy szpachlowej i ilości warstw

#### 9. Podstawa płatności

Cena jednostkowa uwzględnia dostarczenie materiałów, roboty przygotowawcze, montaż i prace porządkowe.

#### 10. Normy, atesty i dokumenty związane

PN-EN 13964:2005 „Sufity podwieszane. Wymagania i metody badań” Instrukcja PSG „Warunki techniczne wykonania i odbioru systemów suchej zabudowy z płyt gipsowo-kartonowych”, PSG, 2010

PN-EN 14190:2005 „Wyroby przetworzone z płyt gipsowo-kartonowych. Definicje, wymagania i metody badań”

Dz.U. 1994 nr 89 poz. 414 Ustawa z dnia 7 lipca 1994 r. - Prawo budowlane

Dz.U. 2002 nr 75 poz. 690 Rozporządzenie Ministra Infrastruktury z dnia 12 kwietnia 2002 r. w sprawie warunków technicznych, jakim powinny odpowiadać budynki i ich usytuowanie

Dz.U. 2004 nr 202 poz. 2072 Rozporządzenie Ministra Infrastruktury z dnia 2 września 2004 r. w sprawie szczegółowego zakresu i formy dokumentacji projektowej, specyfikacji technicznych wykonania i odbioru robót budowlanych oraz programu funkcjonalno-użytkowego

PN-EN 13501-2+A1:2010 – „Klasyfikacja ogniowa wyrobów budowlanych i elementów budynków. Część 2: Klasyfikacja na podstawie badań odporności ogniowej, z wyłączeniem instalacji wentylacyjnej”

PN-EN 520+A1:2012 – „Płyty gipsowo-kartonowe. Definicje, wymagania i metody badań.”

## SZCZEGÓŁOWA SPECYFIKACJA TECHNICZNA SST – ROBOTY W ZAKRESIE NAWIERZCHNI CPV 45233250-6

### 1. Wstęp

#### 1.1 Przedmiot ST

W niniejszym rozdziale omówiono ogólne wymagania dotyczące wykonania i odbioru robót budowlanych związanych z wykonaniem i odbiorem nawierzchni z kostek betonowych zlokalizowanych przy budynku sali sportowej. Kostka betonowa, kolor szary,

#### 1.2 Zakres stosowania

Szczegółowa specyfikacja techniczna jest stosowana jako dokument przetargowy i kontraktowy przy zlecaniu i realizacji robót wymienionych w pkt. 1.1.

#### 1.3 Określenia podstawowe

Określenia i nazewnictwo użyte w niniejszej specyfikacji technicznej ST są zgodne z obowiązującymi podanymi w normach PN i przepisach Prawa budowlanego.

**1.3.1. Betonowa kostka betonowa** – kształtka wytwarzana z betonu metodą wibroprasowania Produkowana jest jako kształtka jednowarstwowa lub w dwóch warstwach połączonych ze sobą trwale w fazie produkcji.

**1.3.2. Pozostałe określenia podstawowe** – zgodnie z obowiązującymi odpowiednimi polskimi normami i definicjami podanymi w ST "Wymagania ogólne" pkt. 1.4.

#### 1.4 Zakres robót objętych ST

Ustalenia zawarte w niniejszej specyfikacji dotyczą zasad prowadzenia robót związanych z wykonywaniem:

- chodników i dojeżdż,
- dojazdów, placów manewrowych i miejsc postojowych,
- krawężników

#### 1.5 Ogólne wymagania dotyczące robót

Wykonawca robót jest odpowiedzialny za jakość wykonania robót, ich zgodność z dokumentacją projektową, ST i poleceniami Inżyniera.

### 2. Materiały

#### 2.1. Rodzaje materiałów

- kostka betonowa gr.8cm
- podsypka cementowo - piaskowa 1:4 gr.4cm
- warstwa gruntu stabilizowanego cementem RM=5MPA gr.20cm
- warstwa odsączająca z piasku gr.14cm
- grunt rodzimy

- kostka betonowa gr.6cm
- podsypka cementowo - piaskowa 1:4 gr.4cm
- warstwa gruntu stabilizowanego cementem RM=5MPA gr.15cm
- warstwa odsączająca z piasku gr.12cm
- grunt rodzimy

#### 2.2 Ogólne wymagania

Do wykonania elementów betonowych mogą być stosowane wyroby producentów krajowych i zagranicznych. Wszystkie materiały użyte do wykonania betonu muszą posiadać aktualne polskie aprobaty techniczne lub odpowiadać Polskim Normom ( Dz. U. Nr 92 poz. 881). . Wykonawca uzyska przed zastosowaniem wyrobu akceptację Inspektora Nadzoru. Zatwierdzenie jednego materiału z danego źródła nie oznacza automatycznego zatwierdzenia pozostałych materiałów z tego źródła. Jeżeli materiały z akceptowanego źródła są niejednorodne lub nie zadowalającej jakości, Wykonawca powinien zmienić źródło zaopatrywania w materiały. Odbiór techniczny materiałów powinien być dokonywany według wymagań i w sposób określony aktualnymi normami. Wszystkie elementy prefabrykowane dostarczane na budowę powinny być trwałe



oznakowane. Poszczególne partie elementów tego samego typu powinny posiadać świadectwo jakości (atest).

### 2.3 Betonowa kostka

#### 2.3.1. Atest wyrobu

Warunkiem dopuszczenia do stosowania betonowej kostki brukowej jest posiadanie atestu dla danego wyrobu, wydanego przez Instytut Badawczy Dróg i Mostów lub Instytut Techniki Budowlanej, w zakresie:

- wyglądu zewnętrznego, kształtu i wymiarów,
- wytrzymałości na ściskanie,
- nasiąkliwości, odporności na działanie mrozu,
- ścieralności.

Wydany atest powinien określać zgodność cech z wymaganiami podanymi w normach: PN-88/B-06250, PN-84/B-04111, BN-80/6775-03/1, BN-80/6775-03/2 i normy niemieckiej DIN 18501.

#### 2.3.2. Wygląd zewnętrzny

Struktura wyrobu powinna być zwarta, bez rys, pęknięć, plam i ubytków.

Powierzchnia górna kostek powinna być równa i szorstka, a krawędzie kostek równe i proste, wklęsnięcia nie powinny przekraczać:

- 2 mm, dla kostek o grubości  $\geq$  80 mm.

#### 2.3.3. Kształt i wymiary kostki betonowej

Należy zastosować kostkę brukową betonową o wymiarach grubości:

- 60 mm i 80mm

Tolerancje wymiarowe wynoszą:

- na długości 3 mm,
- na szerokości 3 mm,
- na grubości 5 mm.

### Cechy fizykomechaniczne betonowych kostek

Tablica 1. Cechy fizykomechaniczne betonowych kostek brukowych

Lp.	Cechy	Wartości
1	Wytrzymałość na ściskanie po 28 dniach, <b>MPa</b> , co najmniej średnia z sześciu kostek najmniejsza pojedynczej kostki (w ocenie statystycznej, z co najmniej 10 kostek).	60 50
2	Nasiąkliwość wodą wg PN-B-06250, <b>w procentach</b> , co najwyżej	5
3	Odporność na zamrażanie, po 150 cyklach zamrażania, wg PN-88/B-06250: -pęknięcia próbki -strata masy, <b>w procentach</b> , co najwyżej -obniżenie wytrzymałości na ściskanie w stosunku do wytrzymałości na zamrażanych, <b>w procentach</b> , co najwyżej	brak 5 20
4	Ścieralność na tarczy Boehmego wg PN-B-04111, mm, co najwyżej	4

#### 2.3.4. Składowanie

Kostki betonowe powinny być składowane w pozycji jak przy ich transporcie.

#### 2.3.5. Kontrola

Do partii kostek sprowadzonej przez Wykonawcę dołączone powinno być świadectwo dopuszczenia lub inny dokument potwierdzający jej jakość na podstawie przeprowadzonych badań. Sprawdzenie wyglądu zewnętrznego należy przeprowadzić na podstawie oględzin elementu przez pomiar i policzenie uszkodzeń występujących na powierzchniach i krawędziach elementu.

### 2.4. Materiały do produkcji betonowych kostek brukowych i podsypki cementowo - piaskowej

#### 2.4.1. Cement

Do produkcji kostki brukowej należy stosować cement portlandzki, bez dodatków, marki nie mniejszej niż 35. Na podsypkę cementowo – piaskową powinien być cementem portlandzkim marki 25 a do wypełnienia spoin - marki 35 i odpowiadać PN-88/B-30000. Zaleca się stosowanie cementu o jasnym kolorze. Cement powinien odpowiadać wymaganiom PN-B-19701.

#### 2.4.2. Kruszywo

Do produkcji kostki brukowej należy stosować kruszywa mineralne odpowiadające wymaganiom PN-B-06712. Uziarnienie kruszywa powinno być ustalone w receptie laboratoryjnej mieszanki betonowej, przy założonych parametrach wymaganych dla produkowanego wyrobu.

#### 2.3.3. Woda

Właściwości i kontrola wody stosowanej do produkcji betonowych kostek brukowych i podsypki cementowo - piaskowej powinny odpowiadać wymaganiom wg PN-B-32250.

#### 2.3.4. Dodatki

Do produkcji kostek brukowych stosuje się dodatki w postaci plastyfikatorów i barwników, zgodnie z receptą laboratoryjną. Plastyfikatory zapewniają gotowemu wyrobom większą wytrzymałość, mniejszą nasiąkliwość i większą odporność na niskie temperatury i działanie soli. Stosowane barwniki powinny zapewnić kostce trwałe zabarwienie. Powinny to być barwniki nieorganiczne.

#### 2.3.5. Piasek

Piasek do wykonania zaprawy powinien odpowiadać PN-79/B-06711, a na podsypkę cementowo-piaskową 1:4 PN-86/B 06712.

### 2.5. Warstwa odsączająca

Materiały użyte do wykonania warstwy odsączającej powinny spełniać następujące wymagania: wodoprzepuszczalność – wartość współczynnika filtracji „k” powinna być większa od 8m/dobę, zagęszczalność – użyte materiały powinny mieć wskaźnik różnoziarnistości  $U > 5$ , szczelność, określoną zależnością:  $D_{15}/d_{85} < 5$

gdzie:

$D_{15}$  - wymiar sита, przez które przechodzi 15 % ziaren warstwy odsączającej

$d_{85}$  - wymiar sита, przez które przechodzi 85 % ziaren gruntu podłoża

wskaźnik piaskowy  $WP > 35$ ,

laboratoryjny wskaźnik nośności (CBR) po 4 dobach nasycania wodą  $W_{noś} > 15\%$ .

Do wykonania warstwy odsączającej należy zastosować mieszankę kruszyw: piasek zgodny z PN-B 11113:1996:2, żwir 2-31,5 zgodny z PN-B 11113:1996: II.

Wilgotność kruszywa podczas zagęszczania powinna być równa wilgotności optymalnej, określonej według PN-88/B-04481 metodą I lub II.

Dopuszczalna tolerancja wilgotności: - 20 % + 10 % wartości wilgotności optymalnej. Zagęszczenie należy kontynuować do osiągnięcia wymaganych wartości wskaźnika zagęszczenia, a mianowicie:

wskaźnik zagęszczenia  $I_s > 0,97$  dla chodników,

wskaźnik zagęszczenia  $I_s > 1,00$  dla KR1,

wtórny moduł odkształcenia  $E_2 > 100$  MPa dla KR1 i więcej z obciążenia płytą VSS,  $\varnothing$  30 cm,

stosunek modułów  $E_2/E_1 = I_0 < 2,2$ .

## 2.6. Podbudowa z tłuczni kamiennego

Materiałem do wykonania podbudów jest tłuźień kamienny, stabilizowany mechanicznie. Kruszywo powinno być jednorodne, bez zanieczyszczeń obcych i bez domieszek gliny. Warstwę podbudowy należy wykonać w zależności od typu konstrukcji nawierzchni z kruszywa o uziarnieniu ciągłym. Kruszywo winno spełniać następujące wymagania norm: Niesort 0-63 PN-B-11112:1996 I odm. I. Kontrolę nośności i zagęszczenia należy oprzeć na metodzie obciążen płytą o średnicy 30 cm, wg PN-S-02205: 1998. Wartość wtórnego modułu odkształcenia powinna wynosić dla KR2  $E_2 \geq 140$  MPa, Zagęszczenie należy uznać za prawidłowe, gdy stosunek wtórnego modułu odkształcenia  $E_2$  do pierwotnego modułu odkształcenia  $E_1$  spełnia warunek:

$$\frac{E_2}{E_1} \leq 2.2$$

Moduł pierwotny  $E_1$  i wtórny  $E_2$  należy wyznaczyć ze wzoru:

$$E_1, E_2 = \frac{3\Delta p}{4\Delta s} \cdot xD$$

gdzie: D średnica płyty w mm

$\Delta p$  - różnica nacisków kPa

$\Delta s$  - przyrost osiadań odpowiadający przyrostowi nacisków  $\Delta p$  w mm

## 2.9. Krawężniki uliczne

Przy wykonywaniu prac drogowych zastosowanie znajdują następujące elementy betonowe: Krawężniki uliczne z betonu wibroprasowanego B30, Obrzeża betonowe B25 do wykonania obrzeży chodników. Wykonawca będzie odpowiedzialny za jakość elementów krawężniowych. Wszystkie materiały z wadami i uszkodzeniami mechanicznymi powstałymi podczas załadunku, rozładunku lub podczas układania będą odrzucone.

## 2.10. Krawężniki betonowe – wymagania

Do wykonania robót należy użyć krawężnik uliczny jednowarstwowy, gatunku I. Krawężniki winny być wykonane z betonu, spełniającego wymagania:

- klasa nie niższa niż B 30,
- nasiąkliwość nie większa niż 5%,
- mrozoodporność nie niższa niż F 150
- ścieralność na tarczy Boehmego, określona stratą wysokości nie większa niż 4 mm,

Powierzchnie krawężników powinny być bez rys, pęknięć i ubytków betonu. Krawędzie elementów powinny być równe i proste. Tekstura i kolor powierzchni górnej (licowej) powinny być jednorodne, struktura zwarta. Dopuszczalne odchyłki wymiarów:

- dla wysokości  $\pm 3$  mm,
- dla szerokości i długości  $\pm 8$  mm.

Sprawdzenie wyglądu zewnętrznego należy przeprowadzić na podstawie oględzin elementu poprzez pomiar i policzenie uszkodzeń występujących na powierzchniach i krawędziach elementu. Pomiarów należy dokonywać zgodnie z PN-B-10021.

## 3. Sprzęt

### 3.1 Wymagania ogólne

Wykonawca jest zobowiązany do używania jedynie takiego sprzętu, który nie spowoduje niekorzystnego wpływu na jakość wykonywanych robót i będzie gwarantować przeprowadzenie robót, zgodnie z zasadami określonymi w PB i ST. W przypadku braku ustaleń w wymienionych dokumentach, zasady pracy sprzętu powinny być uzgodnione i zaakceptowane przez inspektora nadzoru inwestorskiego. Sprzęt należący do Wykonawcy lub wynajęty do wykonania robót musi być utrzymany w dobrym stanie technicznym i w gotowości do pracy. Wykonawca dostarczy, na żądanie, Inspektorowi nadzoru inwestorskiego kopie dokumentów potwierdzających dopuszczenie sprzętu do użytkowania, tam gdzie jest to wymagane przepisami. Jeżeli przewiduje się możliwość wariantowego użycia sprzętu przy wykonywanych robotach, Wykonawca powiadomi Inspektora nadzoru inwestorskiego o swoim zamiarze wyboru i uzyska jego akceptację. Wybrany sprzęt po akceptacji, nie może być później zmieniany bez zgody Inspektora. Jakikolwiek sprzęt, maszyny, urządzenia i narzędzia nie gwarantujące zachowania warunków technologicznych, nie zostaną przez Inspektora nadzoru inwestorskiego dopuszczone do robót. Wykonawca jest zobligowany do skalkulowania kosztów jednorazowych sprzętu w cenie jednostkowej robót do których ten sprzęt jest przeznaczony. Koszty transportu sprzętu nie podlegają oddzielnej zapłacie.

### 3.2. Sprzęt do wykonywania nawierzchni z kostki brukowej

Nawierzchnię można układać ręcznie. Do zagęszczenia nawierzchni stosuje się wibratory płytowe z osłoną z tworzywa sztucznego.

## 4. Transport

Do transportu materiałów, sprzętu budowlanego i urządzeń wykonawca robót stosować będzie następujące, sprawne technicznie i zaakceptowane przez Inżyniera środki transportu:

- samochód ciężarowy, skrzyniowy 10  $\pm$  5 Mg,
- samochód dostawczy 3-5 Mg.

Kostka betonowa może być przewożona dowolnymi środkami transportu na paletach transportowych producenta, zabezpieczona przed przesuwaniem. Kostka betonowa na paletach owinięta jest folią i spięta taśmą stalową co gwarantuje transport samochodami w nienaruszonym stanie. Krawężniki mogą być przewożone tylko w pozycji poziomej, stopką w położeniu dolnym, równoległe do kierunku jazdy i zabezpieczone przed przesuwaniem. Transport powinien odbywać się zgodnie z przepisami BHP i ruchu drogowego. Przechowywanie i składowanie materiałów: Wykonawca zapewni, aby tymczasowo składowane materiały, (do czasu, gdy będą one potrzebne do wbudowania) były zabezpieczone przed zniszczeniem, zachowały swoją jakość i właściwości oraz były dostępne do kontroli przez Inspektora nadzoru inwestorskiego. Przechowywanie materiałów musi się odbywać na zasadach i w warunkach odpowiednich dla danego materiału oraz w sposób skutecznie zabezpieczający przed dostępem osób trzecich. Wszystkie miejsca czasowego składowania materiałów powinny być po zakończeniu robót doprowadzone przez Wykonawcę do ich pierwotnego stanu. Krawężniki i obrzeża: Krawężniki i obrzeża należy składować na równym podłożu, na podkładkach grubości co najmniej 80 mm ułożonych

poziomo w odległości 1/5 długości od ich końców. Następne warstwy układać na podkładkach umieszczonych nad podkładkami dolnymi. Liczba warstw nie większa od 5. Kostka betonowa: Kostka betonowa może być składowana na otwartej przestrzeni, na podłożu wyrównanym i odwodnionym, na podkładach drewnianych w stosach, na płask szczelnie obok siebie.

## **5. Wykonanie robót**

Ogólne wymagania dotyczące wykonania robót podano w ST "Wymagania ogólne" punkt 5.

### **5.1. Koryto pod nawierzchnie**

Koryto wykonane w podłożu powinno być wyprofilowane zgodnie z projektowanymi spadkami podłużnymi i poprzecznymi nawierzchni oraz zagęszczone. Wskaźnik zagęszczenia koryta nie może być mniejszy od 1,03 wg normalnej próby Proctora. Dopuszczalne tolerancje dla głębokości wykonanego koryta wynoszą  $\pm 1$  cm. Dla szerokości koryta dopuszczalne tolerancje wynoszą  $\pm 5$  cm.

### **5.2. Nawierzchnia z betonowej kostki brukowej**

Kostkę układa się na uprzednio przygotowanej i zagęszczonej podsypce cementowo-piaskowej w taki sposób, aby szczeliny między kostkami wynosiły 2÷3 mm. Po ułożeniu kostki, szczeliny należy wypełnić piaskiem lub innym materiałem dostępnym na rynku (proszek, masa w kolorze kostki) zaakceptowanymi przez Inżyniera. Następnie zamieść powierzchnię ułożonych kostek przy użyciu szczotek ręcznych lub mechanicznych i przystąpić do ubijania nawierzchni. Do ubijania stosuje się wibratory płytowe z osłoną z tworzywa sztucznego dla ochrony kostek przed uszkodzeniem i zabrudzeniem. Wibrowanie należy prowadzić od krawędzi powierzchni ubijanej w kierunku środka i jednocześnie w kierunku poprzecznym kształtek. Do zagęszczenia nawierzchni z betonowych kostek brukowych nie wolno używać walca. Po ubiciu nawierzchni należy uzupełnić szczeliny materiałem do wypełnienia i zamieść nawierzchnię.

### **5.3. Roboty ziemne.**

Zagęszczenie gruntu w nasypach powinno spełniać wymagania dotyczące minimalnej wartości wskaźnika zagęszczenia  $I_s$ :

- górna warstwa o grubości 20 cm -  $I_s = 1,00$  dla dróg
- na głębokości od 20 do 50 cm od powierzchni korony robót ziemnych -  $I_s = 1,00$  dla dróg
- na głębokości od 20 do 50 cm od powierzchni korony robót ziemnych -  $I_s = 0,97$  dla chodników.

Moduł odkształcenia po wykonaniu korony robót ziemnych powinien posiadać następującą charakterystykę na powierzchni korony robót ziemnych:

-wrotny moduł odkształcenia  $E_2 > 100$  MPa dla KR2 z obciążenia płytą VSS,  $\varnothing 30$  cm,

Jeżeli grunty rodzime nie mają wymaganego wskaźnika zagęszczenia, to przed ułożeniem warstwy konstrukcji nawierzchni należy je dogęścić do wymaganej wartości  $I_s$ . Jeżeli wartości wskaźnika zagęszczenia nie mogą być osiągnięte przez bezpośrednie zagęszczanie gruntów rodzimych, to należy podjąć środki w celu ulepszenia gruntu podłoża, umożliwiające uzyskanie wymaganych wartości wskaźnika zagęszczenia. Jedną z metod może być stabilizacja cementem zgodnie z PN-S-96012. Należy stosować cement portlandzki klasy 32,5, portlandzki z dodatkami lub hutniczy wg PN-B-19701. W przypadkach koniecznych należy stosować następujące dodatki: chlorek wapniowy PN-C-84127, wapno PN-B-30020, popioły lotne PN-S-96035. Maksymalna zawartość cementu, % w stosunku do masy suchego gruntu lub kruszywa nie może przekraczać 8%. Uzyskanie normowych parametrów nośności na koronie robót ziemnych warunkuje podjęcie dalszych robót nawierzchniowych. Jakość wykonawstwa robót ziemnych musi w pełni odpowiadać wymogom normowym: PN-S-02205.

### **5.4. Roboty nawierzchniowe.**

Konstrukcję nawierzchni przyjęto w oparciu o Rozporządzenie Ministra Transportu i Gospodarki Morskiej w sprawie warunków technicznych, jakim powinny odpowiadać drogi publiczne i ich usytuowanie DZ. U. Nr 43, poz. 430 z dnia 14.05.1999r. Przy projektowaniu konstrukcji nawierzchni przyjęto założenie że teren zniwelowany w każdym punkcie koryta drogowego po wykonaniu korony robót ziemnych powinien posiadać następującą charakterystykę na powierzchni korony robót ziemnych:

- wrotny moduł odkształcenia  $E_2 > 100$  MPa dla KR1 i KR2 z obciążenia płytą VSS,  $\varnothing 30$  cm,
- stosunek modułów  $E_2/E_1 - I_0 < 2,2$ .

### **5.5. Sposób zabudowania krawężników ulicznych**

1. Wysokość krawężnika od strony jezdni powinna wynosić 10-12cm. Na styku nawierzchni z kostki betonowej i betonu asfaltowego należy stosować krawężnik obniżony do 5 cm.

2. Niweleta podłużna powinna być zgodna z projektowaną niweletą jezdni ulicy.

3. Tylna ściana krawężnika od strony chodnika po ustawieniu powinna być obsypana piaskiem, żwirem, tłuczniem lub miejscowym gruntem przepuszczalnym.

4. Krawężniki należy zabudować na ławach z betonu B-10.

W razie potrzeby elementy będą przycinane przecinarką tarczową. Kąty wypukłe i wklęsłe złączy zostaną ukształtowane ścinarką tarczową. Wyrównywanie za pomocą zaprawy jest zabronione.

## **6. Kontrola jakości robót**

### **6.1 Wymagania ogólne**

Wykonawca odpowiedzialny jest za pełną kontrolę robót i jakości materiałów. Wykonawca zapewni odpowiedni system kontroli obejmujący personel, laboratorium, sprzęt, zaopatrzenie i wszystkie urządzenia niezbędne do prowadzenia kontroli robót. Minimalne wymagania co do zakresu badań i ich częstotliwości są określone w ST i normach koniecznych, do wykonania robót zgodnie z PB.

### **6.2 Kontrola dokładności montażu**

W czasie budowy Wykonawca powinien prowadzić systematyczne pomiary i badania kontrolne i dostarczać je Inżynierowi. Pomiary i badania kontrolne Wykonawca powinien wykonać z częstotliwością gwarantującą zachowanie wymagań jakości robót, lecz nie rzadziej niż wskazano w odpowiednich punktach niniejszej specyfikacji.

### **6.3. Kontrola przed przystąpieniem do robót**

Przed przystąpieniem do wykonywania robót Wykonawca powinien sprawdzić sprawność sprzętu, środków transportu, zasoby sprowadzonych materiałów oraz inne czynniki zapewniające możliwość prowadzenia robót

### **6.4. Kontrola w czasie wykonywania robót**

W czasie wykonywania robót Wykonawca powinien prowadzić doraźne kontrole wszystkich asortymentów robót, składających się na ogólny element. Kontrola obejmować powinna zgodność wykonywanych robót z Dokumentacją Projektową, ustaleniami zawartymi w punkcie 5 niniejszych ST – "Wykonanie robót" oraz w zakresie rodzaju badań i tolerancji wykonania robót z ustaleniami punktu 6 niniejszej ST – "Kontrola jakości robót".

### **6.5. Kontrola po wykonaniu robót**

Po wykonaniu robót należy sprawdzić: konstrukcję, równość nawierzchni, profil podłużny, profil poprzeczny, równoległość spoin, szerokość i wypełnienie spoin.

### **6.6. Przeprowadzenie badań**

#### **6.6.1. Badania przed przystąpieniem do robót**

Przed przystąpieniem do robót, Wykonawca powinien sprawdzić, czy producent kostek brukowych posiada atest wyrobu. Niezależnie od posiadanego atestu, Wykonawca powinien żądać od producenta wyników bieżących badań wyrobu na ściskanie.

## **6.6.2. Badania w czasie robót**

### **6.6.2.1. Sprawdzenie podłoża i podbudowy**

Sprawdzenie podłoża i podbudowy polega na stwierdzeniu ich zgodności z dokumentacją projektową.

Dopuszczalne tolerancje wynoszą dla :

- głębokości koryta  $\pm 1$  cm,
- szerokości koryta :  $\pm 5$  cm.

### **6.6.2.2. Sprawdzenie podsypki.**

Sprawdzenie podsypki w zakresie składu, grubości i wymaganych spadków polega na stwierdzeniu zgodności z Dokumentacją Projektową .

### **6.6.2.3. Sprawdzenie wykonania nawierzchni**

Sprawdzenie prawidłowości wykonania nawierzchni z betonowych kostek brukowych polega na sprawdzeniu zgodności wykonania z dokumentacją projektową oraz wymaganiami niniejszej ST:

- pomiarzenie szerokości spoin,
- sprawdzenie prawidłowości wykonania spoin,
- sprawdzenie prawidłowości ubijania ( wibrowania),
- sprawdzenie, czy przyjęty deseń (wzór) i kolor nawierzchni jest zachowany.

### **6.6.2.4. Sprawdzenie równości nawierzchni**

Sprawdzenie równości nawierzchni przeprowadzać należy łątą, co najmniej raz na każdej ułożonej nawierzchni zjazdu i w punktach wątpliwych. Dopuszczalny prześwit pod łątą 4 m nie powinien przekraczać 1 cm.

### **6.6.2.5. Sprawdzenie profilu podłużnego**

Sprawdzenie profilu podłużnego przeprowadzać należy za pomocą niwelacji, biorąc pod uwagę punkty charakterystyczne. Odchylenia od projektowanej niwelety nawierzchni nie mogą przekraczać  $\pm 2$  cm.

### **6.6.2.6. Sprawdzenie przekroju poprzecznego**

Sprawdzenie profilu poprzecznego dokonywać należy szablonem z poziomą. Dopuszczalne odchylenia od przyjętego profilu wynoszą  $\pm 0.3$  %.

## **6.7. Ocena badań**

Nawierzchnia zostanie uznana za wykonaną, jeżeli wyniki wszystkich przeprowadzonych badań wymienionych w p. 6.5. okażą się pozytywne.

## **7. Obmiar robót**

Jednostką obmiarową jest m<sup>2</sup> (metr kwadratowy) wykonanej nawierzchni z betonowej kostki brukowej.

## **8. Odbiór robót**

Odbiorowi robót zanikających i ulegających zakryciu podlegają:

- przygotowanie podłoża,
- ewentualnie wykonanie podbudowy,
- wykonanie podsypki,

## **9. Podstawa płatności**

- Cena wykonania 1 m<sup>2</sup> nawierzchni z kostki brukowej betonowej obejmuje:
- prace pomiarowe, obsługę geodezyjną i roboty przygotowawcze,
- oznakowanie robót,
- przygotowanie podłoża (ewentualnie podbudowy),
- zakup i dostarczenie materiałów,
- wykonanie podsypki,
- ułożenie i ubicie kostki,
- wypełnienie spoin,
- przeprowadzenie badań i pomiarów wymaganych w specyfikacji technicznej.

## **10. Przepisy związane**

1. PN-84/B-04111 Materiały kamienne. Oznaczenie ścieralności na tarczy Boehmego
2. PN-88/B-06250 Beton zwykły
3. PN-86/B-06712 Kruszywa mineralne do betonu zwykłego
4. PN-88/B-30000 Cement portlandzki
5. PN-88/B-32250 Materiały budowlane. Woda do betonów i zapraw
6. DIN 1851 Kostka brukowa z betonu
7. BN-80/6775-03/01 Prefabrykaty budowlane z betonu. Elementy nawierzchni dróg, ulic, parkingów i torowisk tramwajowych. Wspólne wymagania i badania.
8. BN-80/6775-03/02 Prefabrykaty budowlane z betonu. Elementy nawierzchni dróg, ulic

## **OBRZEŻA BETONOWE**

### **1. Wstęp**

Przedmiot SST Przedmiotem niniejszej szczegółowej specyfikacji technicznej (SST) są wymagania dotyczące wykonania i odbioru robót związanych z ustawieniem betonowego obrzeża o wymiarach 8x30x100cm i 20x30cm

### **2. Materiały**

Materiałami stosowanymi są:

- obrzeża odpowiadające wymaganiom BN-80/6775-04/04 [9] i BN-80/6775-03/01 [8],
- beton B-10 wg PN-B-06250 [2] do wykonania łąw,
- cement wg PN-B-19701 [7],
- piasek do zapraw wg PN-B-06711 [3].

W zależności od przekroju poprzecznego rozróżnia się dwa rodzaje obrzeży:

- obrzeże niskie - On,
- obrzeże wysokie - Ow.

Kształt obrzeży betonowych przedstawiono na rysunku, a wymiary podano w tablicy

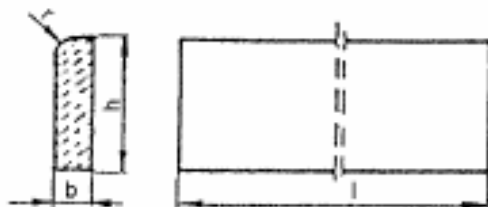

Rysunek 1. Kształt betonowego obrzeża chodnikowego

Rodzaj obrzeża	Wymiary obrzeży, cm			
	l	b	h	r
On	75	6	20	3
	100	6	20	3
Ow	75	8	30	3
	90	8	24	3
	100	8	30	3

Dopuszczalne odchyłki wymiarów obrzeży podano w tablicy:

Rodzaj Wymiaru	Dopuszczalna odchyłka, mm
	Gatunek 1
L	± 8
b, h	± 3

Powierzchnie obrzeży powinny być bez rys, pęknięć i ubytków betonu, o fakturze z formy lub zatartej. Krawędzie elementów powinny być równe i proste. Dopuszczalne wady oraz uszkodzenia powierzchni i krawędzi elementów nie powinny przekraczać wartości podanych w tablicy:

Rodzaj wad i uszkodzeń		Dopuszczalna wielkość wad i uszkodzeń
		Gatunek 1
Wklęsłość lub wypukłość powierzchni i krawędzi w mm		2
Szczeryby i uszkodzenia krawędzi i naroży	ograniczających powierzchnie górne (ścieralne)	Niedopuszczalne
	ograniczających pozostałe	
	powierzchnie:	
	liczba, max	2
	długość, mm, max	20
	głębokość, mm, max	6

Betonowe obrzeża chodnikowe mogą być przechowywane na składowiskach otwartych, posegregowane według rodzajów i gatunków. Betonowe obrzeża chodnikowe należy układać z zastosowaniem podkładek i przekładek drewnianych o wymiarach co najmniej: grubość 2,5cm, szerokość 5cm, długość minimum 5cm większa niż szerokość obrzeża. Do produkcji obrzeży należy stosować beton według PN-B-06250, klasy minimum B 30. Ława z oporem powinna być wykonana z betonu B-15 wg PN-B-06250. Piasek do zaprawy cementowo-piaskowej powinien odpowiadać wymaganiom PN-B-06711. Cement do zaprawy cementowo-piaskowej powinien być cementem portlandzkim klasy nie mniejszej niż „32,5”, odpowiadający wymaganiom PN-B-19701. Woda powinna być odmiany „1” i odpowiadać wymaganiom PN-B-32250.

### 3. Sprzęt

Roboty wykonuje się ręcznie przy zastosowaniu drobnego sprzętu pomocniczego.

### 4. Transport

Betonowe obrzeża chodnikowe mogą być przewożone dowolnymi środkami transportu. Obrzeża powinny być zabezpieczone przed przemieszczeniem się i uszkodzeniami w czasie transportu. Transport mieszanki betonowej powinien odbywać się zgodnie z PN-B-06250:1988.

### 5. Wykonanie robót

Koryto pod podsypkę (ławę) należy wykonywać zgodnie z PN-B-06050 [1]. Wymiary wykopu powinny odpowiadać wymiarom ławy w planie z uwzględnieniem w szerokości dna wykopu ewentualnej konstrukcji szalunku. Podłoże pod ustawienie obrzeża stanowi podsypka cementowo-piaskowa 1:4 grubości 3cm, oraz ława betonowa z oporem z betonu B-10. Wymiary ławy dla obrzeża:

- szerokość podstawy łącznie z oporem 25cm,
- szerokość oporu 10cm,
- grubość ławy pod obrzeżem 5cm,
- wysokość oporu 28cm (odległość od góry obrzeża do góry oporu 15cm).

Betonowe obrzeża chodnikowe należy ustawiać na wykonanej ławie w miejscu i ze światłem (odległością górnej powierzchni obrzeża od ciągu komunikacyjnego) zgodnym z ustaleniami dokumentacji projektowej.

### 6. Kontrola jakości robót

Przed przystąpieniem do robót Wykonawca powinien wykonać badania materiałów przeznaczonych do ustawienia betonowych obrzeży chodnikowych i przedstawić wyniki tych badań Inżynierowi do akceptacji. Sprawdzenie wyglądu zewnętrznego należy przeprowadzić na podstawie

ogłędzin elementu przez pomiar i policzenie uszkodzeń występujących na powierzchniach i krawędziach elementu, zgodnie z wymaganiami tablicy „Dopuszczalne wady i uszkodzenia obrzeży”. Pomiary długości i głębokości uszkodzeń należy wykonać za pomocą przymiaru stalowego lub suwmiarki z dokładnością do 1mm, zgodnie z ustaleniami PN-B-10021. Sprawdzenie kształtu i wymiarów elementów należy przeprowadzić z dokładnością do 1mm przy użyciu suwmiarki oraz przymiaru stalowego lub taśmy, zgodnie z wymaganiami tablicy „Wymiary obrzeży” i „Dopuszczalne odchyłki wymiarów obrzeży”. Sprawdzenie kątów prostych w narożach elementów wykonuje się przez przyłożenie kątownika do badanego naroża i zmierzenia odchyłek z dokładnością do 1mm. Badania pozostałych materiałów powinny obejmować wszystkie właściwości określone w normach. W czasie robót należy sprawdzać wykonanie:

- a) koryta pod podsypkę (ławę)
- b) wykonanie ławy z betonu
- c) ustawienia betonowego obrzeża chodnikowego przy dopuszczalnych odchyleniach:
  - linii obrzeża w planie, które może wynosić  $\pm 2$ cm na każde 100m długości obrzeża,
  - niwelety górnej płaszczyzny obrzeża, które może wynosić  $\pm 1$ cm na każde 100m długości obrzeża,
  - wypełnienia spoin, sprawdzane co 10 metrów, które powinno wykazywać całkowite wypełnienie badanej spoiny na pełną głębokość.

#### 7. Obmiar robót

Jednostka obmiarowa Jednostką obmiarową jest m (metr) ustawionego betonowego obrzeża chodnikowego na ławie z betonu B 15 z oporem.

#### 8. Odbiór robót

Roboty uznaje się za wykonane zgodnie z dokumentacją projektową, SST i wymaganiami Inżyniera, jeżeli wszystkie pomiary i badania z zachowaniem tolerancji i dały wyniki pozytywne. Odbiorowi robót zanikających i ulegających zakryciu podlegają:

- wykonane koryta,
- wykonana podsypka,
- wykonana ława z oporem.

#### 9. Podstawa płatności

Cena wykonania 1m betonowego obrzeża chodnikowego obejmuje:

- oznakowanie robót,
- prace pomiarowe i roboty przygotowawcze,
- zakup i dostarczenie materiałów,
- wykonanie koryta,
- wykonanie ławy z betonu B 10 z oporem,
- rozścielenie i ubicie podsypki,
- ustawienie obrzeża,
- wykonanie badań i pomiarów wymaganych w specyfikacji technicznej.

#### 10. Przepisy

PN-B-06050 Roboty ziemne budowlane

PN-B-06250:1998 Beton zwykły

PN-B-06711 Kruszywo mineralne. Piasek do betonów i zapraw

PN-B-10021 Prefabrykaty budowlane z betonu. Metody pomiaru cech geometrycznych

PN-B-11111 Kruszywo mineralne. Kruszywa naturalne do nawierzchni drogowych. Świr i mieszanka

PN-B-11113 Kruszywo mineralne. Kruszywa naturalne do nawierzchni drogowych. Piasek

PN-B-19701 Cement. Cement powszechnego użytku. Skład, wymagania i ocena zgodności

BN-80/6775-03/01 Prefabrykaty budowlane z betonu. Elementy nawierzchni dróg, ulic, parkingów i torowisk tramwajowych. Wspólne wymagania i badania

BN-80/6775-03/04 Prefabrykaty budowlane z betonu. Elementy nawierzchni dróg, ulic, parkingów i torowisk tramwajowych. Krawężniki i obrzeża

PN-B32250 Materiały budowlane. Woda do betonów i zapraw

## OBSŁUGA GEODEZYJNA

### 1. Przedmiot SST

Przedmiotem niniejszej szczegółowej specyfikacji technicznej (SST) są wymagania dotyczące wykonania i odbioru robót związanych z obsługą geodezyjną budowy, w tym wytyczeniem i odtworzeniem punktów wysokościowych projektowanych obiektów.

#### Zakres stosowania SST

Szczegółowa Specyfikacja Techniczna stanowi dokument przetargowy i kontraktowy przy zleceniu i realizacji robót związanych z zadaniem :

#### Zakres robót objętych SST

Ustalenia zawarte w niniejszej specyfikacji dotyczą zasad prowadzenia robót związanych z wszystkimi czynnościami umożliwiającymi i mającymi na celu wytyczenie osi, charakterystycznych punktów budynku krawężników, chodników i parkingów oraz ciągów pieszo-jezdnych i oświetlenia, istn. urządzeń podziemnych oraz pozostałych robót budowlanych i instalacyjnych związanych z realizacją zadania.

#### 2.1.4. Wytyczenie punktów wysokościowych

W zakres robót pomiarowych, związanych z wytyczeniem budynku wchodzi:

- sprawdzenie wyznaczenia sytuacyjnego i wysokościowego punktów głównych oraz punktów wysokościowych pośrednich,
- uzupełnienie osi budynku dodatkowymi punktami (wyznaczenie osi),
- wyznaczenie dodatkowych punktów wysokościowych (reperów roboczych),
- wyznaczenie przekrojów poprzecznych,
- zastabilizowanie punktów w sposób trwały, ochrona ich przed zniszczeniem oraz oznakowanie w sposób ułatwiający odszukanie i ewentualne odtworzenie.
- wykonanie inwentaryzacji powykonawczej

#### Określenia podstawowe

- Punkty główne - punkty osi. Pozostałe określenia podstawowe są zgodne z obowiązującymi, odpowiednimi polskimi normami i z definicjami.

#### Ogólne wymagania dotyczące robót

Ogólne wymagania dotyczące robót podano „Wymagania ogólne”.

## 2. MATERIAŁY

### Ogólne wymagania dotyczące materiałów

Ogólne wymagania dotyczące materiałów, ich pozyskiwania i składowania podano „Wymagania ogólne”

### **2.2.2. Rodzaje materiałów**

Do stabilizacji punktów należy stosować paliki drewniane średnicy od 0,05 do 0,08 m i długości około 0,30 m, a dla punktów utrwalanych w istniejącej nawierzchni bolce stalowe średnicy 5 mm i długości od 0,04 do 0,05 m. „Świadki” powinny mieć długość około 0,50 m i przekrój prostokątny.

### **3. SPRZĘT**

#### **Sprzęt pomiarowy**

Należy stosować następujący sprzęt:

- teodolity lub tachimetry,
- niwelatory,
- dalmierze,
- tyczki,
- łaty,
- taśmy stalowe, szpilki.

Sprzęt stosowany do odtworzenia trasy drogowej i jej punktów wysokościowych powinien gwarantować uzyskanie wymaganej dokładności pomiaru.

### **4. TRANSPORT**

Ogólne wymagania dotyczące transportu podano „Wymagania ogólne”. Sprzęt i materiały wytyczenia budynku można przewozić dowolnymi środkami transportu.

### **5. WYKONANIE ROBÓT**

Ogólne zasady wykonania robót podano w „Wymagania ogólne”

#### **Zasady wykonywania prac pomiarowych**

Prace pomiarowe powinny być wykonane zgodnie z obowiązującymi Instrukcjami GUGiK (od 1 do 7). Przed przystąpieniem do robót Wykonawca powinien przejąć od Zamawiającego dane zawierające lokalizację oraz dokumentację projektową. Wykonawca powinien wskazać repery państwowe. Wykonawca powinien założyć robocze punkty wysokościowe (repery robocze) na terenie placu budowy, lub w jego pobliżu. W oparciu o materiały dostarczone przez Zamawiającego, Wykonawca powinien przeprowadzić obliczenia i pomiary geodezyjne niezbędne do szczegółowego wytyczenia robót. Prace pomiarowe powinny być wykonane przez osoby posiadające odpowiednie kwalifikacje i uprawnienia. Wykonawca powinien natychmiast poinformować Inżyniera o wszelkich błędach wykrytych w wytyczeniu budynku lub reperów roboczych. Błędy te powinny być usunięte na koszt Zamawiającego. Wykonawca powinien sprawdzić czy rzędne terenu określone w dokumentacji projektowej są zgodne z rzeczywistymi rzędnymi terenu. Jeżeli Wykonawca stwierdzi, że rzeczywiste rzędne terenu istotnie różnią się od rzędnych określonych w dokumentacji projektowej, to powinien powiadomić o tym Inżyniera. Ukształtowanie terenu w takim rejonie nie powinno być zmieniane przed podjęciem odpowiedniej decyzji przez Inżyniera. Wszystkie roboty dodatkowe, wynikające z różnic rzędnych terenu podanych w dokumentacji projektowej i rzędnych rzeczywistych, akceptowane przez Inżyniera zostaną wykonane na koszt Zamawiającego. Zaniechanie powiadomienia Inżyniera oznacza, że roboty dodatkowe w takim przypadku obciążą Wykonawcę. Wszystkie roboty, które bazują na pomiarach Wykonawcy, nie mogą być rozpoczęte przed zaakceptowaniem wyników pomiarów przez Inżyniera. Punkty wierzchołkowe i punkty pośrednie osi muszą być zaopatrzone w oznaczenia określające w sposób wyraźny i jednoznaczny charakterystykę i położenie tych punktów. Forma i wzór tych oznaczeń powinny być zaakceptowane przez Inżyniera. Wykonawca jest odpowiedzialny za ochronę wszystkich punktów pomiarowych i ich oznaczeń w czasie trwania robót. Jeżeli znaki pomiarowe przekazane przez Zamawiającego zostaną zniszczone przez Wykonawcę świadomie lub wskutek zaniedbania, a ich odtworzenie jest konieczne do dalszego prowadzenia robót, to zostaną one odtworzone na koszt Wykonawcy. Wszystkie pozostałe prace pomiarowe konieczne dla prawidłowej realizacji robót należą do obowiązków Wykonawcy.

#### **Sprawdzenie wyznaczenia punktów głównych osi i wierzchołków (narożników) oraz punktów wysokościowych**

Punkty wierzchołkowe trasy i inne punkty główne powinny być zastabilizowane w sposób trwały, przy użyciu pali drewnianych lub też natrasowane na elementach żelbetowych, a także dowiązane do punktów pomocniczych, położonych poza granicą robót ziemnych. Repery robocze należy założyć poza granicami robót i związanych obiektów towarzyszących. Jako repery robocze można wykorzystać punkty stałe na stabilnych, istniejących budowlach. O ile brak takich punktów, repery robocze należy założyć w postaci słupków betonowych lub grubych kształtowników stalowych, osadzonych w gruncie w sposób wykluczający osiadanie, zaakceptowany przez Inżyniera. Rzędne reperów roboczych należy określać z taką dokładnością, aby średni błąd niwelacji po wyrównaniu był mniejszy od 4 mm, stosując niwelację podwójną w nawiązaniu do reperów państwowych. Repery robocze powinny być wyposażone w dodatkowe oznaczenia, zawierające wyraźne i jednoznaczne określenie nazwy reperu i jego rzędnej.

#### **Wyznaczenie trasy krawężnika, osi parkingów i ciągów pieszych, oświetlenia.**

Tyczenie osi parkingu i przebiegu krawężnika należy wykonać w oparciu o dokumentację projektową oraz inne dane geodezyjne przekazane przez Zamawiającego, przy wykorzystaniu sieci poligonizacji państwowej albo innej osnowy geodezyjnej, określonej w dokumentacji projektowej. Oś parkingu oraz ciągów pieszych powinna być wyznaczona w punktach głównych i w punktach pośrednich w odległości co 10 m. Trasa krawężnika i obrzeży powinna być wyznaczona w oparciu o punkty główne charakterystyczne (jak w profilu podłużnym). Dopuszczalne odchylenie sytuacyjne wytyczonej osi oraz linii krawężnika w stosunku do dokumentacji projektowej nie może być większe niż 0,5 cm. Rzędne niwelety punktów osi i krawężnika należy wyznaczyć z dokładnością do 0,1 cm w stosunku do rzędnych niwelety określonych w dokumentacji projektowej. Do utrwalenia osi oraz trasy krawężnika w terenie należy użyć materiałów wymienionych w pkt. Usunięcie pali z osi trasy jest dopuszczalne tylko wówczas, gdy Wykonawca robót zastąpi je odpowiednimi palami po obu stronach osi, umieszczonych poza granicą robót.

#### **Wyznaczenie przekrojów poprzecznych**

Wyznaczenie przekrojów poprzecznych obejmuje wyznaczenie krawędzi chodnika i ciągów pieszych, wjazdów i parkingów zgodnie z dokumentacją projektową oraz w miejscach wymagających uzupełnienia dla poprawnego przeprowadzenia robót i w miejscach zaakceptowanych przez Inżyniera. do wyznaczania ww. krawędzi należy stosować dobrze widoczne paliki. Odległość między palikami powinna odpowiadać odstępowi kolejnych przekrojów poprzecznych wg dokumentacji projektowej. Profilowanie przekrojów poprzecznych musi umożliwiać wykonanie projektowanych obiektów o kształcie zgodnym z dokumentacją projektową.

### **6. KONTROLA JAKOŚCI ROBÓT**

#### **Ogólne zasady kontroli jakości robót**

Ogólne zasady kontroli jakości robót podano w „Wymagania ogólne”

#### **Kontrola jakości prac pomiarowych**

Kontrolę jakości prac pomiarowych związanych z odtworzeniem trasy i punktów wysokościowych należy prowadzić według ogólnych zasad określonych w instrukcjach i wytycznych GDDP (1,2,3,4,5,6,7) zgodnie z podanymi wymaganiami.

## **7.OBMIAR ROBÓT**

### **Ogólne zasady obmiaru robót**

Ogólne zasady obmiaru robót podano „Wymagania ogólne”.

### **Jednostka obmiarowa**

Jednostką obmiarową jest powierzchnia placu budowy.

## **8.ODBIÓR ROBÓT**

### **Ogólne zasady odbioru robót**

Ogólne zasady odbioru robót podano w „Wymagania ogólne”

### **Sposób odbioru robót**

Odbiór robót związanych z wytyczeniem budynku następuje na podstawie szkiców i dzienników pomiarów geodezyjnych lub protokołu z kontroli geodezyjnej, które Wykonawca przedkłada Inżynierowi.

## **9.PODSTAWA PŁATNOŚCI**

### **Ogólne ustalenia dotyczące podstawy płatności**

Ogólne ustalenia dotyczące podstawy płatności podano „Wymagania ogólne”.

### **Cena jednostki obmiarowej**

Cena wykonania robót obejmuje:

- wyznaczenie i sprawdzenie punktów głównych budynku punktów wysokościowych,
- uzupełnienie osi budynku dodatkowymi punktami,
- wyznaczenie dodatkowych punktów wysokościowych,
- zastabilizowanie punktów w sposób trwały, ochrona ich przed zniszczeniem i oznakowanie ułatwiające odszukanie i ewentualne odtworzenie.
- Wykonanie dokumentacji powykonawczej

## **10. PRZEPISY ZWIĄZANE**

- Instrukcja techniczna 0-1. Ogólne zasady wykonywania prac geodezyjnych.
- Instrukcja techniczna G-3. Geodezyjna obsługa inwestycji, Główny Urząd Geodezji i Kartografii, Warszawa 1979.
- Instrukcja techniczna G-1. Geodezyjna osnowa pozioma, GUGiK 1978.
- Instrukcja techniczna G-2. Wysokościowa osnowa geodezyjna, GUGiK 1983.
- Instrukcja techniczna G-4. Pomiary sytuacyjne i wysokościowe, GUGiK 1979.
- Wytyczne techniczne G-3.2. Pomiary realizacyjne, GUGiK 1983.

## **ROBOTY ZIEMNE**

### **1. Przedmiot ST.**

Przedmiotem niniejszej Specyfikacji Technicznej (ST) są wymagania techniczne dotyczące wykonania i odbioru robót budowlanych zgodnie z zakresem robót przedstawionym w Projekcie Wykonawczym. Podstawą opracowania niniejszej SST są przepisy obowiązującego prawa, normy i zasady sztuki budowlanej.

### **Zakres stosowania ST**

Specyfikacja techniczna (ST) stosowana jest jako dokument inwestorski niezbędny przy realizacji i odbiorze robót.

### **Zakres robót objętych ST**

Roboty, których dotyczy specyfikacja, obejmują wszystkie czynności umożliwiające i mające na celu realizację robót niezbędnych do wykonania: robót ziemnych

### **Ogólne wymagania dotyczące robót**

Wykonawca robót jest odpowiedzialny za jakość materiałów i wykonywanych robót oraz za zgodność z dokumentacją projektową, ST i poleceniami Inżyniera. Ogólne wymagania dotyczące robót podano w specyfikacji Wymagania Ogólne.

### **Ogólne wymagania dotyczące robót.**

Wykonawca robót jest odpowiedzialny za jakość materiałów i wykonywanych robót oraz za zgodność z dokumentacją projektową, ST i poleceniami Inżyniera. Ogólne wymagania dotyczące robót podano w specyfikacji Wymagania Ogólne.

## **2. MATERIAŁY**

### **Ogólne wymagania dotyczące materiałów**

Ogólne wymagania dotyczące materiałów podano w ST – 1.0. "Wymagania ogólne" pkt 2. Podany "materiał" stanowi propozycję projektanta lub zamawiającego. Zgodnie z Ustawą "Prawo Zamówień Publicznych" art.29 ust.3 - Wykonawca ma prawo zastosować każdy inny "równoważny" wyrób.

### **Zastosowane materiały**

Wszystkie materiały powinny odpowiadać wymaganiom zawartym w dokumentach odniesienia (normach, aprobatkach technicznych).

## **3.SPRZĘT**

### **Ogólne wymagania dotyczące sprzętu**

Ogólne wymagania dotyczące sprzętu podano w ST "Wymagania ogólne"

### **Sprzęt do wykonania robót**

Roboty można wykonać przy użyciu sprzętu zaakceptowanego przez Inżyniera.

## **4.TRANSPORT**

### **Ogólne wymagania dotyczące transportu**

Ogólne wymagania dotyczące transportu podano w ST "Wymagania ogólne"

### **Transport i składowanie**

Do transportu materiałów oraz transportu technologicznego stosowane będą niżej podane środki transportowe: samochód samowładowczy 5 t.

## **5. WYKONYWANIE ROBÓT**

### **Ogólne zasady wykonania robót**

Ogólne zasady wykonania robót podano w ST "Wymagania ogólne". Wykonawca przedstawi Inżynierowi do akceptacji projekt organizacji i harmonogram robót uwzględniający wszystkie warunki, w jakich będą wykonywane roboty ziemne.



### **Sprawdzanie zgodności warunków terenowych z projektowymi.**

Przed przystąpieniem do wykonania wykopów należy sprawdzić zgodność rzędnych terenu z danymi w projekcie technicznym. W tym celu należy wykonać pobieżny kontrolny pomiar sytuacyjno-wysokościowy. Wszelkie odstępstwa w tym zakresie, od dokumentacji powinny być wpisywane w dzienniku budowy i potwierdzone przez Inżyniera.

### **Sprawdzenie zgodności istniejących warunków gruntowo-wodnych z dokumentacją projektową.**

Po wykonaniu wykopu należy dokonać jego odbioru (ogłędziny) przez Kierownika Budowy i Inspektora Nadzoru. Odbiór powinien potwierdzić zgodność przyjętych w projekcie warunków gruntowych w poziomie posadowienia z rzeczywistymi. Wszelkie odstępstwa w tym zakresie, od dokumentacji powinny być wpisywane w dzienniku budowy i potwierdzone przez Inżyniera. W przypadku stwierdzenia występowania innych gruntów, mogących mieć wpływ na przyjęte rozwiązania projektowe w zakresie posadowienia obiektu, należy dokonać powtórnego odbioru z udziałem projektanta konstrukcji i uprawnionego geologa (najlepiej autora dokumentacji geologicznej będącej podstawą opracowania projektowego). o wynikach odbioru należy pisemnie powiadomić Inżyniera.

### **Zabezpieczenie skarp wykopów.**

Przyjęto nachylenie skarp wykopu 1:0,5 (dla gruntu niespoistego zagęszczonego). Z uwagi na możliwość wystąpienia różnego rodzaju gruntów dopuszcza się stosowanie bezpiecznego nachylenia skarpy 1:1. W wykopach ze skarpami o nachyleniu bezpiecznym powinny być stosowane następujące zabezpieczenia:

- w pasie terenu przylegającym do górnej krawędzi skarpy na szerokości równej 3-krotnej głębokości wykopu powierzchnia powinna mieć odpowiednie spadki umożliwiające łatwy odpływ wód z od krawędzi wykopu;
- naruszenie stanu naturalnego gruntu na powierzchni skarpy, jak np. rozmycie przez wody opadowe powinno być usuwane z zachowaniem bezpiecznych nachyleń w każdym punkcie skarpy;
- stan skarpy należy sprawdzać okresowo w zależności od występowania czynników niekorzystnych (silne opady deszczu).

Zabezpieczenie ścian wykopu o głębokości powyżej 1 m (z wyjątkiem wykopu w skałach zwartych) należy zapewnić przez:

- wykonanie wykopu ze ścianami (skarpami) pochyłymi
- wykonanie umocnienia pionowych ścian

Wykop ze skarpami wykonuje się w celu zabezpieczenia ścian przed osuwaniem się gruntu. Pochylenie skarpy zależy od rodzaju gruntu, warunków atmosferycznych i czasu utrzymania wykopu. Można przyjąć, że bezpieczny kąt nachylenia skarpy dla gruntów średniospoistych wynosi ok. 45°. w gruntach piaszczystych nasypowych kąt nachylenia skarpy powinien być nie większy niż kąt stoku naturalnego. Wykopy o ścianach pionowych muszą mieć umocnienia ścian przez rozparcie lub podparcie. Rodzaj zastosowanego umocnienia zależy od wielkości wykopu, rodzaju gruntu i czasu utrzymania wykopu. Umocnienia ścian wykopu do głębokości 4 m wykonuje się jako typowe, pod warunkiem, że w bezpośrednim sąsiedztwie wykopu nie przewiduje się obciążeń spowodowanych przez budowle, środki transportu, składowany materiał, urobek itp. Powyżej tej głębokości lub w razie niezachowania ww. warunków sposób zabezpieczenia wykopów należy wykonać projekt zabezpieczenia wykopu (np. ścianka berlińska, ścianka szczelinowa lub palisada podparta bądź kotwiona w gruncie). Ponadto należy przestrzegać następujących wymagań:

- w pasie terenu przylegającym do górnej krawędzi skarpy, na szerokości równej trzykrotnej głębokości wykopu należy wykonać spadki umożliwiające odpływ wód deszczowych od wykopu
- sprawdzać skarpy i obudowę po każdym deszczu i po długiej przerwie w pracy oraz przed każdym rozpoczęciem robót
- likwidować naruszenie struktury gruntu skarpy przez usunięcie tego gruntu z zachowaniem bezpiecznego nachylenia wykonać bezpieczne zejścia i wejścia do wykopów
- nie składować materiałów i urobku w odległości mniejszej niż 1 m od krawędzi wykopu, jeżeli ściany są obudowane; przy skarpach bez umocnień składować można poza klinem odłamu gruntu
- zachować bezpieczne odległości wykopów od istniejących budowli
- każdorazowe rozpoczęcie robót w wykopie wymaga sprawdzenia stanu jego obudowy lub skarp.

Przy wykonywaniu wykopów sprzętem mechanicznym należy wyznaczyć strefę niebezpieczną związaną z pracą tych maszyn. Przed rozpoczęciem robót ziemnych należy zapoznać się z dokumentacją techniczną tych robót. Wykonawca robót ziemnych powinien zapoznać się z mapą, na której jest oznaczona cała sieć uzbrojenia technicznego, i z decyzją o pozwoleniu na budowę. W razie prowadzenia robót w bezpośrednim sąsiedztwie instalacji elektrycznej, gazowej itp., należy określić bezpieczną odległość, w jakiej mogą być prowadzone roboty - w porozumieniu z gestorem tych urządzeń (np. zakładem energetycznym). Prace w wykopach i wyrobiskach o głębokości większej od 2 m i prace ziemne prowadzone metodą bezodkrywkową muszą być wykonywane przez co najmniej dwie osoby. Ścianka berlińska stanowi obudowę głębokich wykopów i ma za zadanie przeniesienie obciążenia w postaci parcia gruntu. Ścianka berlińska, składa się z pali, najczęściej stalowych dwuteowników, o określonym rozstawie i wypełniającej wolne przestrzenie między palami opinki, najczęściej z bali drewnianych. Opinkę zakłada się za półki pali sukcesywnie w miarę głębienia wykopu, który wykonuje się etapami o miąższości dostosowanej do rodzaju i stanu gruntu.

### **Postępowanie w wypadku przegłębienia wykopów.**

Wykopy powinny być wykonywane bez naruszenia naturalnej struktury gruntu dna wykopu. Warstwa gruntu o grubości 20 cm położona nad projektowanym poziomem posadowienia powinna być usunięta bezpośrednio przed wykonaniem fundamentu – wykonać ręcznie. W przypadku przegłębienia wykopem poniżej przewidzianego poziomu, a zwłaszcza poniżej projektowanego poziomu posadowienia należy porozumieć się z Inżynierem celem podjęcia odpowiednich decyzji. W miejscach naruszenia istniejącej struktury gruntu, w czasie wykonywania ciągów kanalizacyjnych zlokalizowanych pod projektowymi fundamentami należy wykonać odpowiednio zagęszczoną zasypkę.

### **Zasyпки. Zezwolenie na rozpoczęcie zasypek.**

Wykonawca może przystąpić do zasypywania po uzyskaniu zezwolenia Inżyniera, co powinno być potwierdzone wpisem do dziennika budowy.

### **Zasyпки elementów konstrukcyjnych.**

Warunki szczegółowe wykonania zasyпки. Zasyпки strefy fundamentów należy wykonywać z gruntów piaszczystych, żwiru lub pospółki (zakres objęty kontraktem). Górną warstwę zasyпки i grubości około 0,50 m należy wykonać z gruntów sypkich o wskaźniku wodoprzepuszczalności równym 9,0 m/dobę. Zamiast takiego rozwiązania można górną warstwę grubości 0,15 m stabilizować cementem. Niedopuszczalne jest formowanie i zagęszczanie zasypek w granicach klina odłamu – przy ciężkiego sprzętu, np. spychacza. Każda warstwa gruntu zasyпки powinna posiadać grubość 0,20 m. Można ją zagęszczać ręcznie lub mechanicznie. Wskaźnik zagęszczenia gruntu nie powinien być mniejszy niż:

1,00 – dla górnej warstwy zasyпки grubości 0,20 m

1,00 – dla warstwy do głębokości 1,20 m jego szerokości

0,95 – dla warstw poniżej 1,20 m.

W zależności od uziarnienia stosowanych materiałów, zagęszczenie warstwy należy określać za pomocą oznaczenia wskaźnika zagęszczenia lub porównania pierwotnego i wtórnego modułu odkształcenia, określonych zgodnie z normą BN-8931-02. Porównanie modułów należy stosować tylko dla gruntów gruboziarnistych, dla których nie jest możliwe określenie wskaźnika zagęszczenia  $I_s$ , według BN-8931-12. Wskaźnik zagęszczenia, określony wg BN- 77/8931-12 powinien spełniać wymagania podane wyżej. Jeżeli jako kryterium oceny zagęszczenia stosuje się porównanie wartości modułów odkształcenia, to wartość stosunku wtórnego do pierwotnego modułu odkształcenia, określonych zgodnie z normą BN- 64/8931-

02, nie powinna być większa od 2,2. Jeżeli badania kontrolne wykażą, że zagęszczenie warstwy nie jest wystarczające to wykonawca powinien spulchnić warstwę, doprowadzić grunt do wilgotności optymalnej i powtórnie zagęścić. Wilgotność gruntu zagęszczonego powinna być zbliżona do wilgotności optymalnej dla danego gruntu. w przypadku, gdy wilgotność ta wynosi mniej niż 80% wilgotności optymalnej, zagęszczone warstwę gruntu należy polewać wodą. Jeżeli wilgotność gruntu jest większa od optymalnej, grunt przed zagęszczeniem powinien być osuszony. Wilgotność optymalna i maksymalna gęstość objętościowa szkieletu gruntowego, powinny być wyznaczone laboratoryjnie. w przypadku braku badań laboratoryjnych wilgotność optymalną gruntu można przyjmować orientacyjnie:

dla piasków, żwirów – 10%.

Przy zagęszczaniu gruntu zasyпки należy przestrzegać następujących zasad:

- rozścielać grunt warstwami o równej grubości – sposobem ręcznym lub lekkim sprzętem mechanicznym,
- warstwę nasypanego gruntu zagęszczać na całej powierzchni, przy jednakowej liczbie przejść urządzenia zagęszczającego.

## **6.KONTROLA JAKOŚCI ROBÓT**

### **Zasady ogólne**

Zgodnie ze Specyfikacją Techniczną „Wymagania ogólne”.

### **Kontrola jakości**

Sprawdzenie i odbiór robót ziemnych powinny być wykonane zgodnie z normami:

- PN-B-06050 Roboty ziemne budowlane. Wymagania w zakresie wykonania i badania przy odbiorze.
- BN-8932-01 Budowle drogowe i kolejowe. Roboty ziemne.
- BN-8836-02 Przewody podziemne. Roboty ziemne.

Sprawdzenie wykonania wykopów polega na kontrolowaniu zgodności z wymaganiami określonymi w niniejszej Specyfikacji oraz dokumentacji projektowej. w czasie kontroli szczególną uwagę należy zwrócić na:

- odspajanie gruntów w sposób nie pogarszający ich właściwości
- zapewnienie stateczności skarp odwodnienie wykopów w czasie wykonywania robót
- dokładność wykonania wykopów (usytuowanie)
- Pomiaru kształtu wykopu.

Tolerancja przy wymiarach wykopów:

- $\pm 15$  cm dla wykopów o szerokości dna większej niż 1,5 m
- $\pm 5$  cm dla wykopów o szerokości dna mniejszej niż 1,5 m

Tolerancja dna wykopów:  $\pm 2$  cm. Sprawdzenie i odbiór robót ziemnych powinny być wykonane zgodnie z normami:

- PN-B-06050 Roboty ziemne budowlane. Wymagania w zakresie wykonania i badania przy odbiorze.
- BN-72/8932-01 Budowle drogowe i kolejowe. Roboty ziemne.
- BN-83/8836-02 Przewody podziemne. Roboty ziemne.
- BN-77/8931-12 Drogi samochodowe. Oznaczenie wskaźnika zagęszczenia gruntu.

Sprawdzenie wykonania zasypki konstrukcyjnych polega na kontrolowaniu zgodności z wymaganiami określonymi w niniejszej ST i w dokumentacji projektowej, szczególną uwagę należy zwrócić na:

- badania przydatności gruntów przeznaczonych na zasypkę,
- badania prawidłowości wykonania poszczególnych warstw zasyпки (nie grubszych niż 20cm),
- badania zagęszczenia wykonanej zasyпки.

### **Badanie przydatności gruntów przewidzianych na zasypkę.**

Badanie przydatności gruntu do zasypki wykopów należy przeprowadzić na próbkach pobranych z każdej partii przeznaczonej do wbudowania, pochodzącej z nowego źródła, jednak nie rzadziej niż jeden raz na 3000 m<sup>3</sup>. w badaniu należy określić wg PN-B-04481:

- skład granulometryczny,
- zawartość części organicznych,
- wilgotność naturalną,
- wilgotność optymalną i maksymalną gęstość objętościową szkieletu gruntowego,
- granicę płynności,
- kapilarność bierną wg PN-B-04493.

### **Badanie kontrolne prawidłowości wykonania zasyпки.**

Badanie kontrolne prawidłowości wykonania poszczególnych warstw zasyпки polegają na sprawdzeniu:

- grubości każdej warstwy i jej wilgotności przy zagęszczeniu, badania należy przeprowadzić nie rzadziej niż jeden raz na 500 m<sup>2</sup> warstwy,
- przestrzegania następujących ograniczeń przy wbudowaniu gruntów w okresie deszczów i mrozów,
- wykonywanie zasyпки należy przerwać, jeżeli wilgotność gruntu przekracza wartość dopuszczalną, tzn. jest większa od wilgotności optymalnej o więcej niż 20% jej wartości,
- jeżeli warstwa gruntu niezagęszczonego uległa przewilgoceniu, a wykonawca nie jest w stanie
- osuszyć jej i zagęścić w czasie zaakceptowanym przez Inżyniera, to może on nakazać wykonawcy
- usunięcie wadliwej warstwy,
- osuszenie można przeprowadzić w sposób mechaniczny lub chemiczny poprzez wymieszanie z wapnem palonym lub hydratyzowanym,
- niedopuszczalne jest wykonanie zasyпки w temperaturze, przy której nie jest możliwe osiągnięcie
- wymaganego wskaźnika zagęszczenia,
- wykonywanie zasyпки należy przerwać w czasie dużych opadów śniegu; przed wznowieniem prac
- należy usunąć śnieg z powierzchni już wykonanej.

### **Sprawdzenie zagęszczenia zasyпки.**

Sprawdzenie zagęszczenia zasyпки polega na skontrolowaniu zgodności wartości wskaźnika zagęszczenia  $I_s$  lub stosunku modułów odkształcenia z wartościami podanymi w punkcie 5.2.2. Oznaczenie wskaźnika zagęszczenia należy przeprowadzić według BN-77/8931-12, a modułów odkształcenia według BN-64/8931-02. Zagęszczenie należy kontrolować nie rzadziej niż:

- 1 raz w trzech punktach na 1000 m<sup>2</sup> warstwy przy określaniu wartości  $I_s$
- 1 raz w trzech punktach na 2000 m<sup>2</sup> warstwy przy określaniu pierwotnego i wtórnego modułu odkształcenia.

Prawidłowość zagęszczenia konkretnej warstwy musi być potwierdzona przez Inżyniera wpisem do dziennika budowy. Ocenę wyników zagęszczenia zasyпки, zawartych w dokumentach kontrolnych, przeprowadza się w następujący sposób: oblicza się średnią arytmetyczną wszystkich wartości  $I_s$  lub stosunku modułów odkształcenia  $I_o$ , przedstawionych przez wykonawcę w raportach z bieżącej kontroli robót ziemnych. Zagęszczenie uznaje się za zgodne z wymaganiami jeżeli spełnione będą warunki:

- $I_s$  średnie nie mniej niż  $I_s$  wymagane

- lo średnie nie mniej niż lo wymagane.
- 2/3 wyników badań użytych do obliczenia średniej spełnia warunki zagęszczenia, a pozostałe
- wyniki nie powinny odbiegać o więcej niż 5% (Is) lub 10% (Io) od wartości wymaganej.

## **7.OBMIAR ROBÓT**

### **Ogólne zasady obmiaru robót**

Zgodnie ze Specyfikacją Techniczną „Wymagania ogólne”

#### **Jednostka obmiarowa**

Jednostką obmiarową jest jednostka podana w przedmiarze robót.

## **8.ODBIÓR ROBÓT**

### **Rodzaje odbiorów robót**

Roboty podlegają następującym etapom odbioru robót:

- odbiór częściowy i końcowy robót
- odbiór ostateczny

#### **Odbiór częściowy/ końcowy robót**

##### **Zasady odbioru częściowego/końcowego robót**

Zgodnie ze Specyfikacją Techniczną „Wymagania ogólne”.

##### **Dokumenty odbioru częściowego/ końcowego**

Zgodnie ze Specyfikacją Techniczną „Wymagania ogólne”.

#### **Odbiór ostateczny**

Zgodnie ze Specyfikacją Techniczną „Wymagania ogólne”.

Podstawą dokonania oceny ilości i jakości robót ulegających zakryciu są następujące dane i dokumenty:

- dokumentacja projektowa z naniesionymi na niej zmianami dokonywanymi w trakcie budowy,
- dane geotechniczne zawierające informacje o rodzaju gruntu, w którym wykonywane były roboty fundamentowe,
- dziennik budowy.

Odbiór robót zanikających obejmuje sprawdzenie:

- zgodności wykonywanych wykopów z projektem,
- rzędnych wykopu.

Należy zwrócić uwagę na właściwe skompletowanie wszystkich dokumentów powykonawczych celem przekazania ich do zarchiwizowania, co jak pokazuje praktyka ma pierwszorzędne znaczenie dla prawidłowej eksploatacji obiektu.

## **9.PODSTAWA PŁATNOŚCI**

Wyłączono z zakresu opracowania.

## **10. PRZEPISY ZWIĄZANE**

### *Polskie Normy*

- PN-B-06050 Roboty ziemne budowlane. Wymagania w zakresie wykonania i badania przy odbiorze.
- BN-8932-01 Budowle drogowe i kolejowe. Roboty ziemne.
- PN-B-02480 Grunty budowlane. Określenia. Symbole. Podział i opis gruntów.
- PN-B-04452 Grunty budowlane. Badania polowe.
- PN-B-04481 Grunty budowlane. Badania próbek gruntów.
- PN-B-04493 Grunty budowlane. Oznaczenie kapilarności biernej.
- PN-B-06714/28 Kruszywa mineralne. Badania. Oznaczenie wartości siarki metodą bromową.
- PN-B-06714/37 Kruszywa mineralne. Badania. Oznaczenie rozpadu krzemianowego.
- PN-B-06714/37 Kruszywa mineralne. Badania. Oznaczenie rozpadu żelazowego.
- BN-83/8836-02 Przewody podziemne. Roboty ziemne.
- BN-77/8931-12 Drogi samochodowe. Oznaczenie wskaźnika zagęszczenia gruntu.

### *Pozostałe dokumenty*

- Dz. U. nr 75/2002 - „Warunki techniczne, jakim powinny odpowiadać budynki i ich usytuowanie”
- „Warunki techniczne wykonania i odbioru robót budowlano - montażowych” Tom i „Budownictwo ogólne”.
- „Poradnik majstra budowlanego” Arkady, Warszawa 1997
- Warunki bezpieczeństwa pracy przy robotach rozbiórkowych zawarte w rozporządzeniu Ministra Budownictwa i Przemysłu Materiałów Budowlanych z dnia 28.03.1972 r Dziennik Ustaw nr 13 w sprawie bezpieczeństwa i higieny pracy przy wykonywaniu robót budowlano-montażowych i rozbiórkowych.

*Nie wymienienie tytułu jakiegokolwiek dziedziny, grupy, podgrupy czy normy nie zwalnia Wykonawcy od obowiązku stosowania wymogów określonych prawem polskim. Wykonawca będzie przestrzegał praw autorskich i patentowych. Jest zobowiązany do odpowiedzialności za spełnienie wszystkich wymagań prawnych w odniesieniu do używanych opatentowanych urządzeń lub metod.*

## **POKRYCIE DACHU BLACHĄ I OBRÓBKĄ**

### **1. WSTĘP**

#### **Przedmiot ST**

Przedmiotem niniejszej standardowej specyfikacji technicznej są wymagania dotyczące wykonania i odbioru pokryć dachowych blachą wraz z obróbkami blacharskimi oraz rynnami i rurami spustowymi.

#### **Zakres stosowania ST**

Specyfikacja techniczna stanowi dokument przetargowy i kontraktowy przy zlecaniu i realizacji robót wymienionych w pkt. 1.1.

#### **9.1.3. Zakres robót objętych ST**

Ustalenia zawarte w niniejszej specyfikacji dotyczą zasad prowadzenia robót związanych z:

- wykonaniem pokrycia dachowego
- montażem obróbek blacharskich
- montażem rynien i rur spustowych

## 2. MATERIAŁY

· Ogólne wymagania dotyczące materiałów, ich pozyskiwania i składowania podano w ST „Wymagania ogólne”

Ponadto materiały stosowane do wykonywania pokryć dachowych powinny mieć m.in.:

- Aprobata Techniczna lub być produkowane zgodnie z obowiązującymi normami,
- Certyfikat lub Deklarację Zgodności z Aprobata Techniczną lub z PN,
- Certyfikat zgodności ze zharmonizowaną normą europejską wprowadzoną do zbioru norm polskich,
- na Certyfikat na znak bezpieczeństwa,
- opakowaniach powinien znajdować się termin przydatności do stosowania.

Sposób transportu i składowania powinien być zgodny z warunkami i wymaganiami podanymi przez producenta. Wykonawca obowiązany jest posiadać na budowie pełną dokumentację dotyczącą składowanych na budowie materiałów przeznaczonych do wykonania pokryć dachowych.

· Rodzaje materiałów

- Wszelkie materiały do wykonania pokryć dachowych powinny odpowiadać wymaganiom zawartym w normach polskich lub aprobatach technicznych ITB dopuszczających dany materiał do powszechnego stosowania w budownictwie.

- Blacha płaska powinna odpowiadać normom PN-73/H-92122. Grubość blachy 0,7mm.

- Wszystkie materiały do pokryć dachowych powinny być przechowywane i magazynowane zgodnie z instrukcją producenta oraz według odpowiednich norm wyrobu. Przyjęcie materiałów i wyrobów na budowę powinno być potwierdzone wpisem do dziennika budowy.

- pokrycie blachą na rąbek stojący

blacha na tzw. rąbek stojący. Łączenie paneli odbywa się na zatrask bez konieczności zaginania rąbka. Każdy panel posiadać powinien gotowe otwory montażowe ułatwiające mocowanie do konstrukcji. Zastosowanie wzdłużnego profilowania na panelach ma za zadanie ograniczyć ewentualne pofalowanie powierzchni na skutek rozszerzalności termicznej materiału. Grubość blachy 0,7mm. Wysokość rąbka ok. 25mm. Powłoka poliester mat. Akcesoria wkręty, gwoździe, taśmy uszczelniające. Panel płaski bez przetłoczeń usztywniających.

- bariera przeciwniegiowa do paneli na rąbek – montaż wg. wytycznych producenta

system przeciwniegiowy składający się ze wsporników przystosowanych do montażu rur aluminiowych 30/2mm i rur miedzianych 28/1,5mm. Wykonane z aluminium. Nie ulegają korozji. Montaż bezpośrednio na rąbku bez konieczności wykonywania otworów w pokryciu dachu.

- łąwa kominiarska do paneli na rąbek

system komunikacji dachowej składa się ze wspornika ławy, mocownika oraz ławy kominiarskiej. Wszystkie elementy wykonane są z aluminium grubości 5mm. Ława kominiarska z dużą antypoślizgową powierzchnią i zredukowaną wysokość. System komunikacji dachowej spełnia wymagania normy PN EN 516 – deklaracja zgodności.

- izolacja termiczna z wełny mineralnej twardej gr. 30cm (2x15cm)
- wywiewki kanalizacji sanitarnej metalowe – przejścia systemowe
- woda deszczowa odprowadzana za pomocą rynien i rur spustowych

system rynien stalowych, ocynkowanych i powlekanych obustronnie poliuretanem (50µm) jako kompletny systemem odwadniania. Poliuretan jako powłoka zabezpieczająca. System w rozmiarze:

- rynna 150/90mm i rura spustowa dobrana z wytycznymi producenta rynny – należy zweryfikować z wytycznymi wybranego producenta
- obróbka blacharska
- wydry przy kominie, pasy nadrynowe, parapety zewnętrzne oraz inne obróbki z blachy ocynkowanej gr. min. 0,5mm pomalowanej farbą do cynku

## 3. SPRZĘT

· Ogólne wymagania dotyczące sprzętu podano w „Wymagania ogólne”.

· Sprzęt do wykonywania robót:

- Roboty można wykonać ręcznie lub przy użyciu innych specjalistycznych narzędzi.

Wykonawca jest zobowiązany do używania takich narzędzi, które nie spowodują niekorzystnego wpływu na jakość materiałów i wykonywanych robót oraz będą przyjazne dla środowiska.

## 4. TRANSPORT

· Ogólne wymagania dotyczące transportu podano w „Wymagania ogólne”.

· Transport materiałów:

Do transportu materiałów i urządzeń stosować następujące sprawne technicznie środki transportu:

- samochód skrzyniowy o ładowności 5-10 ton,
- samochód dostawczy o ładowności 0,9 ton,
- ciągnik kołowy z przyczepą.

Blachy do pokryć dachowych mogą być przewożone dowolnymi środkami transportu. Materiały należy układać równomiernie na całej powierzchni ładunkowej, obok siebie i zabezpieczyć przed możliwością przesuwania się podczas transportu. Blachy powinny być układane w pozycji poziomej wzdłuż środka transportu. Jeżeli długość elementów z blachy dachówkowej jest większa niż długość pojazdu, wielkość nawisu nie może przekroczyć 1 m. Przy za- i wyładunku oraz przewożeniu na środkach transportowych należy przestrzegać przepisów obowiązujących w transporcie drogowym. Wykonawca jest zobowiązany do stosowania takich środków transportu, które nie wpłyną niekorzystnie na jakość robót i właściwości przewożonych materiałów. Przy ruchu po drogach publicznych środki transportowe muszą spełniać wymagania przepisów ruchu drogowego.

## 5. WYKONANIE ROBÓT

### Wymagania ogólne dla podkładów.

Każdy podkład pod pokrycie powinien spełniać następujące wymagania ogólne:

- pochylenie płaszczyzny połączy dachowych z desek, łąt lub płatwi powinno być dostosowane do rodzaju pokrycia, zgodnie z wymaganiami PN-EN 501:1999

- równość powierzchni deskowania powinna być taka, aby prześwit pomiędzy powierzchnią deskowania a łątą kontrolną o długości 3 m był nie większy niż 5 mm w kierunku prostopadłym do spadku i nie większy niż 10 mm w kierunku równoległym do spadku (pochylenia połączy dachowej), - równość płaszczyzny połączy z łąt lub płatwi powinna być analogiczna, jak podano powyżej na co najmniej 3 krokwiach (przy podkładzie z łąt) lub 3 płatwiach (przy podkładzie z płatwi),

- podkład powinien być zdylatowany w miejscach dylatacji konstrukcyjnych oraz powinien mieć odpowiednie uformowanie w styku z elementami wystającymi ponad powierzchnię pokrycia. Szerokość szczelin dylatacyjnych powinna wynosić od 20 do 40 mm a szczelin obwodowych około 20mm. Szczeliny dylatacyjne termiczne i obwodowe powinny być wypełnione materiałem elastycznym lub kitem asfaltowym,

- w podkładzie powinny być osadzone uchwyty do zawieszenia rynny dachowej oraz powinny być usztywnione krawędzie zewnętrzne.

- folie wysokoparoprzepuszczalne (2000g/m<sup>2</sup>/24h) mocowane są za pomocą kontr łąt do krokwi,

- deski okapowe powinny wystawać poza czoło krokwi od 3 do 5 cm.

## **Pokrycia z blachy**

- Pokrycia z blachy należy wykonywać zgodnie z wymaganiami podanymi w polskich normach wyrobów i wymaganiami producenta oraz normą PN-EN 501:1999

- roboty blacharskie z blachy mogą być wykonywane o każdej porze roku, lecz w temperaturze nie niższej od +5°C. Robót nie wolno wykonywać na oblodzonych podłożach,

- wszystkie wygięcia blach powinny być wykonane w taki sposób, aby nie nastąpiło pęknięcie blachy lub odprysnięcie powłoki zabezpieczającej blachę. Krycie połaci dachowej blachą płaską należy rozpocząć od zamocowania pasa usztywniającego i pasa okapowego. Pas usztywniający powinien być wykonany z blachy i przybity do deskowania gwoździami ocynkowanymi w dwóch rzędach mijankowo. Pas okapowy należy wykonać z blachy przeznaczonej do krycia połaci dachowych, łączonej w zależności od spadku na rąbki leżące pojedyncze lub podwójne i mocując go do deskowania żabkami oraz gwoździami ocynkowanymi. Połączenia na rąbki dotyczą połączeń równoległych i prostopadłych do okapu. Na połaciach dachowych arkusze blach powinny być układane krótszymi bokami równoległe do okapu. Jeżeli górny brzeg arkusza wypada nad szczeliną w deskowaniu, to powinien być ścięty równo z górnym brzegiem deski i ponownie zagięty. Sąsiadujące ze sobą arkusze blachy pokrycia powinny być przesunięte względem siebie co najmniej o 10cm.

Arkusze blach powinny być łączone:

a) w złączach prostopadłych do okapu - na rąbki stojące podwójne o wysokości od 25 mm do 45 mm,

b) w złączach równoległych do okapu - na rąbki leżące pojedyncze przy pochyleniu połaci powyżej 20°, lub na rąbki leżące podwójne, przy pochyleniu połaci mniejszym niż 20°,

c) w kalenicy i w narożach - na podwójne rąbki stojące o wysokości od 25 mm do 45 mm.

Arkusze blach powinny być mocowane do podkładu za pomocą łapek i żabek. Rozstaw łapek w rąbkach stojących nie powinien przekraczać 50 cm i 20 cm od końca arkusza. W rąbkach leżących rozstaw żabek powinien wynosić nie więcej niż 45 cm. Rąbki leżące sąsiednich pasów powinny być przesunięte względem siebie co najmniej o 10 cm. Rąbki stojące obu połaci powinny być przesunięte względem siebie o 1/2 arkusza. Z obu stron kalenicy rąbki stojące powinny być zagięte i położone na długości około 10 cm, a blachy obu połaci połączone wzdłuż kalenicy na rąbek stojący. Zlewnie odwadniające należy wykonywać z jednoczesnym kryciem połaci pasem blachy wzdłuż zlewni. Arkusze blachy należy łączyć z pasem zlewni na podwójny rąbek leżący.

### **Obróbki blacharskie**

· Obróbki blacharskie powinny być dostosowane do rodzaju pokrycia.

· Obróbki blacharskie z blachy można wykonywać o każdej porze roku, lecz w temperaturze nie niższej od +5°C. Robót nie można wykonywać na oblodzonych podłożach.

· Przy wykonywaniu obróbek blacharskich należy pamiętać o konieczności zachowania dylatacji. Dylatacje konstrukcyjne powinny być zabezpieczone w sposób umożliwiający przeniesienie ruchów poziomych i pionowych dachu w taki sposób, aby następował szybki odpływ wody z obszaru dylatacji.

### **Urządzenia do odprowadzania wód opadowych**

· W dachach z odwodnieniem zewnętrznym w warstwach przekrycia powinny być osadzone uchwyty rynnowe (rynunki) o wyregulowanym spadku podłużnym.

· Przekroje poprzeczne rynien dachowych, rur spustowych powinny być dostosowane do wielkości odwadnianych powierzchni dachu.

· Rynny i rury spustowe z blachy powinny odpowiadać wymaganiom podanym w PNEN 612:1999, uchwyty zaś do rynien i rur spustowych wymaganiom PN-EN 1462:2001, PN-B-94701:1999 i PN-B-94702:1999

*Niewymienienie robót, które są niezbędne do kompletnego wykonania robót objętych niniejszą ST przewidzianych w Dokumentacji Projektowej nie zwalnia z jej wykonania.*

## **6 KONTROLA JAKOŚCI ROBÓT**

· Kontrola jakości robót polega na sprawdzeniu zgodności ich wykonania z wymaganiami niniejszej specyfikacji

Kontrola wykonania podkładów pod pokrycia z blachy powinna być przeprowadzona przez Inspektora nadzoru przed przystąpieniem do wykonania pokryć zgodnie z wymaganiami normy PN-80/B-10240 p. 4.3.2.

· Kontrola wykonania pokryć

- Kontrola wykonania pokryć polega na sprawdzeniu zgodności ich wykonania z powołanymi normami przedmiotowymi i wymaganiami specyfikacji.

Kontrola ta przeprowadzana jest przez Inspektora nadzoru:

a) w odniesieniu do prac zanikających (kontrola międzyoperacyjna) – podczas wykonania prac pokrywczych,

b) w odniesieniu do właściwości całego pokrycia (kontrola końcowa) – po zakończeniu prac pokrywczych.

- Pokrycia z blachy

a) Kontrolą międzyoperacyjną i końcową dotyczącą pokryć z blachy przeprowadza się sprawdzając zgodność wykonanych robót z wymaganiami norm: PN-61/B-10245, PNEN501:1999, PN-EN 506:2002, PN-EN 502:2002, PN-EN 504:2002, PNEN 505:2002, PN-EN 507:2002, PN-EN 508-1:2002, PN-EN 508-2:2002, PN-EN 508-3:2000 oraz z wymaganiami niniejszej specyfikacji technicznej.

b) Uznaje się, że badania dały wynik pozytywny gdy wszystkie właściwości materiałów i pokrycia dachowego są zgodne z wymaganiami niniejszej specyfikacji technicznej lub aprobaty technicznej albo wymaganiami norm przedmiotowych.

## **7.OBMIAR ROBÓT**

### **Ogólne zasady prowadzenia obmiarów robót**

Ogólne zasady dokonywania obmiarów robót podano w Ogólnej Specyfikacji Technicznej p.8. Podstawą dokonywania obmiarów, określającą zakres prac wykonywanych w ramach poszczególnych pozycji, jest załączony do dokumentacji przetargowej przedmiar robót.

### **Jednostki obmiarowe**

Jednostkami obmiarowymi są:

· a) m<sup>2</sup> – blachy, paroizolacja i folia wysokoparoprzepuszczalna,

· b) kg lub szt. śruby, łączniki, podkładki itp.

## **8.ODBIÓR ROBÓT**

### **Podstawę do odbioru wykonania robót**

- pokrycie dachu blachą stanowi stwierdzenie zgodności ich wykonania z dokumentacją projektową i zatwierdzonymi zmianami podanymi w dokumentacji powykonawczej

### **Odbiór podkładu**

· Badania podkładu należy przeprowadzić w trakcie odbioru częściowego, podczas suchej pogody, przed przystąpieniem do pokrycia połaci dachowych.

· Sprawdzenie równości powierzchni podkładu należy przeprowadzać za pomocą łaty kontrolnej o długości 3 m lub za pomocą szablonu z podziałką milimetrową. Prześwit między sprawdzaną powierzchnią a latą nie powinien przekroczyć 5 mm, w kierunku prostym do spadku i 10 mm w kierunku równoległym do spadku.

#### **Ogólne wymagania odbioru robót pokrywczych**

· Roboty pokrywcze, jako roboty zanikające, wymagają odbiorów częściowych. Badania w czasie odbioru częściowego należy przeprowadzać dla tych robót, do których dostęp później jest niemożliwy lub utrudniony.

· Odbiór częściowy powinien obejmować sprawdzenie:

a) podkładu,

b) jakości zastosowanych materiałów,

c) dokładności wykonania pokrycia,

d) dokładności wykonania obróbek blacharskich i ich połączenia z pokryciem.

· Dokonanie odbioru częściowego powinno być potwierdzone wpisem do dziennika budowy.

· Badania końcowe pokrycia należy przeprowadzić po zakończeniu robót, po deszczu.

· Podstawę do odbioru robót pokrywczych stanowią następujące dokumenty:

a) dokumentacja projektowa i dokumentacja powykonawcza,

b) dziennik budowy z zapisem stwierdzającym odbiór częściowy podłoża oraz poszczególnych warstw lub fragmentów pokrycia,

c) zapisy dotyczące wykonywania robót pokrywczych i rodzaju zastosowanych materiałów,

d) protokoły odbioru materiałów i wyrobów, które powinny zawierać:

- zestawienie wyników badań międzyoperacyjnych i końcowych,

- stwierdzenie zgodności lub niezgodności wykonania robót pokrywczych z dokumentacją,

- spis dokumentacji przekazywanej inwestorowi. W skład tej dokumentacji powinien wchodzić program utrzymania pokrycia.

· Odbiór końcowy polega na dokładnym sprawdzeniu stanu wykonanego pokrycia i obróbek blacharskich i połączenia ich z urządzeniami odwadniającymi, a także wykonania na pokryciu ewentualnych zabezpieczeń eksploatacyjnych.

· Roboty uznaje się za zgodne z dokumentacją projektową, ST i wymaganiami Inspektora nadzoru, jeżeli wszystkie pomiary i badania z zachowaniem tolerancji dały pozytywne wyniki. Jeżeli chociaż jeden wynik badania daje wynik negatywny, pokrycie nie powinno być odebrane. W takim przypadku należy przyjąć jedno z następujących rozwiązań:

- poprawić i przedstawić do ponownego odbioru,

- jeżeli odchylenia od wymagań nie zagrażają bezpieczeństwu użytkowania i trwałości pokrycia, obniżyć cenę pokrycia,

- w przypadku gdy nie są możliwe podane rozwiązania

- rozebrać pokrycie (miejsca nie odpowiadających ST) i ponownie wykonać roboty pokrywcze.

#### **Odbiór pokrycia z blachy**

· Sprawdzenie wyglądu zewnętrznego pokrycia (nie ma dziur, pęknięć, odchylenia rąbków lub zwojów od linii prostej, złącza są prostopadłe do okapu itp.).

· Sprawdzenie umocowania i rozstawienia żabek i łapek.

· Sprawdzenie łączenia i umocowania arkuszy.

· Sprawdzenie wykonania i umocowania pasów usztywniających.

#### **Odbiór obróbek blacharskich, rynien i rur spustowych**

Powinien obejmować:

· Sprawdzenie prawidłowości połączeń poziomych i pionowych.

· Sprawdzenie mocowania elementów do deskowania, ścian, kominów, wietrzników, włazów itp.

· Sprawdzenie prawidłowości spadków rynien.

· Sprawdzenie szczelności połączeń rur spustowych z przewodami kanalizacyjnymi. Rury spustowe mogą być montowane po sprawdzeniu drożności przewodów kanalizacyjnych.

#### **Zakończenie odbioru**

· Odbioru pokrycia blachą potwierdza się: protokołem, który powinien zawierać:

- ocenę wyników badań,

- wykaz wad i usterek ze wskazaniem możliwości ich usunięcia,

- stwierdzenie zgodności lub niezgodności wykonania z zamówieniem.

### **9 PODSTAWY PŁATNOŚCI**

Wyłączono z zakresu opracowania

### **10. PRZEPISY ZWIĄZANE**

#### **Normy**

PN-B-02361:1999 Pochylenia połąci dachowych.

PN-61/B-10245 Roboty blacharskie budowlane z blachy stalowej ocynkowanej i cynkowej. Wymagania i badania techniczne przy odbiorze.

PN-EN 505:2002 Wyroby do pokryć dachowych z metalu. Charakterystyka wyrobów płytowych ze stali układanych na ciągłym pod-łożu.

PN-EN 612:1999 Rynny dachowe i rury spustowe z blachy. Definicje, podział i wymagania.

PN-B-94702:1999 Dachy. Uchwyty stalowe ocynkowane do rynien półokrągłych.

PN-EN 607:1999 Rynny dachowe i elementy wyposażenia z PCV-U. Definicje, wymagania i badania.

PN-84/H-92126 Blachy stalowe profilowane ocynkowane i powlekane

#### **Inne dokumenty i instrukcje**

Warunki techniczne wykonania i odbioru robót budowlanych - część C: zabezpieczenie i izolacje, zeszyt 1: Pokrycia dachowe, wydane przez ITB - Warszawa 2004 r.

*Nie wymienienie tytułu jakiegokolwiek dziedziny, grupy, podgrupy czy normy nie zwalnia Wykonawcy od obowiązku stosowania wymogów określonych prawem polskim. Wykonawca będzie przestrzegał praw autorskich i patentowych. Jest zobowiązany do odpowiedzialności za spełnienie*